

**Инструкция пользователя к вызывному блоку DRC-GAC/GAB**



## Оглавление

Меры предосторожности.....	3
3. Общее представление .....	7
3-1 Органы управления .....	7
3-2 Основные функции .....	8
4. Типы ПИН-кода.....	11
4-1 ПИН-код администратора .....	11
4-2. ПИН-код здания.....	11
4-2. ПИН-код квартиры .....	11
5. Установка ПИН-кода .....	12
5-1. Установка ПИН-кода администратора системы.....	12
5-2. Установка ПИН-кода здания .....	13
5-3 Установка ПИН-кода квартиры.....	14
6. Подтверждение ПИН-кода квартиры.....	16
6-1. Подтверждение ПИН-кода квартиры.....	16
7. Конфигурация здания и порядковых номеров во входном блоке главного входа.....	16
7-1 Выполнении конфигурации номера здания со вызывного блока главного входа.....	17
8. Использование RF/ID карт – опция .....	17
8-1 Тестирование карт.....	17
8-2 Регистрация карты.....	18
8-3 Ликвидация прокси-карт.....	20
8-4. Подтверждение регистрации карты .....	20
8-5 Удаление всех карт.....	21
9. Установка электронного ключа.....	22
10. Установка периода времени открывания двери.....	23
11. Установка линейного вызова .....	24
12. Выбор сигнала вызова.....	25
13. Установка количества сигналов вызова.....	26
14. Подстройка импеданса видео выхода.....	27
15. Введение номера квартиры.....	28
16. Вызов квартиры.....	30
17. Вызов пункта охраны.....	30
18. Отрывание двери при помощи ПИН-кода квартиры.....	31
19. Отрывание двери при помощи ПИН-кода здания (администратора) .....	32
20. Приложение (резюме различных программ) .....	32
21. Метод соединения .....	33
22. Разное .....	34
23. Технические характеристики .....	34

## Меры предосторожности

1. Прочитайте инструкцию – перед работой прочитайте все рекомендации по мерам безопасности и обслуживанию аппарата.
2. Сохраняйте инструкцию - рекомендации по мерам безопасности и обслуживанию аппарата должны сохраняться для справок.
3. Предостережения опасности – все предостережения на приборе и в инструкции должны соблюдаться.
4. Следуйте инструкции – соблюдайте все рекомендации инструкции по эксплуатации.
5. Вентиляция – отверстия в корпусе обеспечивают вентиляцию прибора во избежание его перегрева.
6. Источники питания – оборудование должно работать только с указанным типом источника питания.
7. Заземление – прибор оснащен поляризованной вилкой электропитания. Она включается в розетку только в одном положении. Это является мерой безопасности.
8. Защита цепей питания – цепи электро-питания должны прокладываться таким образом, чтобы на них не наступали или повреждали окружающими предметами. Особое внимание обратите на соединение с розетками и выход шнура из аппарата.
9. Перегрузка – Во избежание возгорания или поражения током не перегружайте розетки и удлинительные шнуры.
10. Повреждения, требующие обслуживания – отключите прибор от сети питания и обратитесь в сервис в следующих случаях:
  - a. когда повреждены шнур питания или розетка;
  - b. если в прибор попала жидкость или какие-либо предметы;
  - c. если прибор подвергся воздействию дождя или воды;
  - d. если прибор упал или поврежден другим образом;
  - e. когда в работе прибора отмечаются явные изменения – это обозначает необходимость проведения обслуживания.
11. Вода и влажность – не используйте прибор вблизи воды, например около раковин ванн, кухонь и прачечных, во влажных подвалах или рядом с бассейнами и прудами.
12. Вспомогательное оборудование – не устанавливайте прибор на неустойчивые тележки, подставки, кронштейны или столы. Прибор может упасть и нанести серьезные ранения детям и взрослым или сломаться.

Примечание: не устанавливайте прибор на поверхности из натурального и искусственного дерева. Они могут быть легко повреждены.

13. Посторонние предметы и жидкости – никогда не помещайте в прибор какие-либо предметы через вентиляционные отверстия в корпусе. Они могут повредить токонесущие детали прибора и явиться причиной возгорания или электрического шока. Никогда не разливайте на прибор любые жидкости.

14. Обслуживание – не пытайтесь самостоятельно ремонтировать прибор, т.к. снятие защитных кожухов прибора может привести к поражению электрическим током или другим угрозам. Проводите ремонт силами квалифицированного персонала.

15. Запасные детали – при замене деталей убедитесь, что используются рекомендованные запасные части или детали, имеющие аналогичные характеристики с оригинальными деталями.

16. Проверка работы – после завершения технического обслуживания или ремонта попросите технический персонал провести проверку работы прибора для того, чтобы убедиться в нормальном функционировании аппаратуры.

17. Силовые линии – система не должна устанавливаться вблизи силовых линий или осветительной проводки, а также в местах, где оборудование может упасть на цепи питания.

18. Дополнительное оборудование – не применяйте дополнительного оборудования, не рекомендованного производителем прибора, т.к. это может явиться причиной различных угроз.

19. Защита внешних кабельных линий связи – все внешние линии связи должны быть защищены от воздействия влаги. Внутреннее тепло может притянуть влагу или конденсат к корпусу прибора и повлиять на его работоспособность.

Вниманию монтажников : это примечание призвано обратить внимание монтажных организаций на необходимость организации правильного заземления оборудования, прокладки и подключения проводов заземления к контуру заземления здания.

20. Защита от грозы – в целях дополнительной защиты прибора во время грозы, а также при его хранении или в случаях длительного не использования, отключите прибор от сети электропитания и антенных и кабельных сетей. Это обезопасит прибор во время грозы или бросков напряжения сети электропитания. Надежно заземлите прибор. В случае частых гроз во избежание повреждения системы рекомендуется установить грозозащиту сети питания, телефонных линий, ВЧ кабелей.

21. Защита по сети питания – прибор оборудован вилкой электропитания с защитой от перегрузки. Это является мерой безопасности. В случае замены обратитесь к рекомендациям инструкции. При замене убедитесь, что техническим персоналом использован рекомендованный производителем тип вилки или установлена вилка с аналогичной степенью защиты, что и оригинальная

Please don't use several products at the same time on one power socket.

- It may cause a fire due to an abnormal overheating.



Prohibition Fire

Please don't bend the power cable excessively or it may cause an electric shock.

- fire when using a damaged power cable.

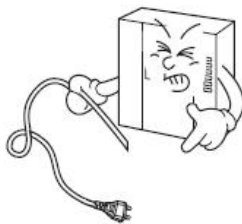

Prohibition Electric shock Fire

Please don't handle the power cable with a wet hand.

- It may cause an electric shock.

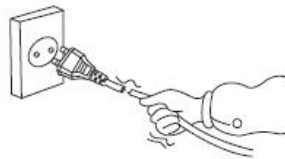

Prohibition Fire

Please plug out the power cable from the socket when not using it for a long period of time.

- It may shorten the product lifespan or cause a fire.

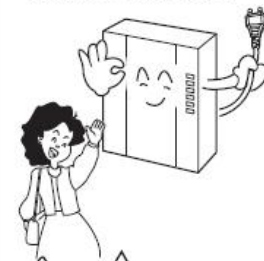

Request Fire

Please don't install the product in the place where there is much oil, smoke or humidity.

- It may cause an electric shock or fire.

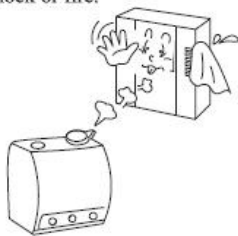

Prohibition Electric shock Fire

Please don't install the product with the lightning and thunder.

- It may cause an electric shock or fire.



Prohibition Electric shock Fire

Please don't use and connect this product with other products with different rated voltage

- It may cause a disorder or fire.



Prohibition Fire

When installing the product that generates heat, please install the product away from the wall (10cm) for the ventilation.

- It may cause a fire due to the increased internal temperature.

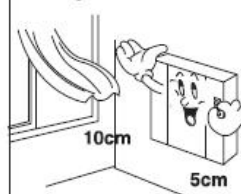

Prohibition Fire

Please don't disassemble, repair or rebuild this product arbitrarily (please contact the service center if a repair is needed).

- It may cause an electric shock or fire.

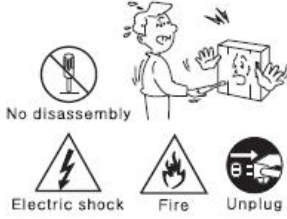

If an abnormal sound, burning smell or smoke is coming out of the product, please plug out the power cable and contact a service center.

- It may cause an electric shock or fire.

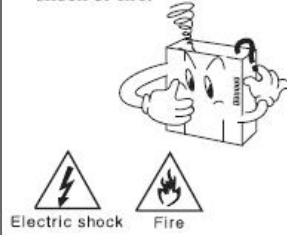

Please don't insert any metallic or burnable materials into the ventilation hole.

- It may cause an electric shock or fire.

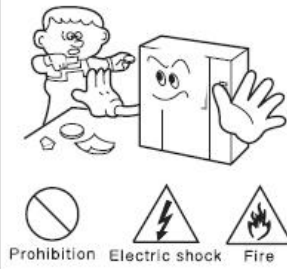

Please use only the designated batteries for the products of using DC power.

- It may cause an electric shock or fire.

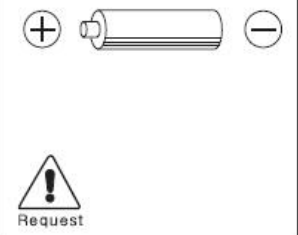

## Caution

Please plug the power cable firmly into the inner end

- It may cause a fire.

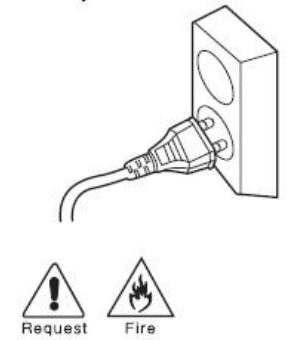

Please hold the plug tightly when unplugging the power cable (a part of the copper wire may be disconnected if the grabbing is only made on the cord when pulling out the cable).

- It may cause an electric shock or fire

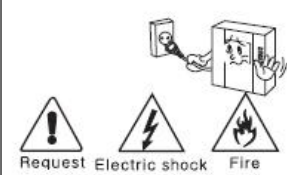

When connecting the power cables after cutting the cable, please install the product with power off

- It may cause an electric shock or fire

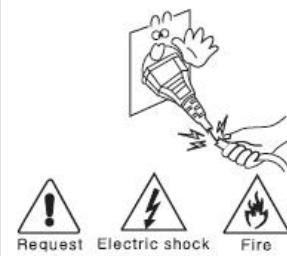

When installing the product, please fix it firmly while using the wall-mounting unit and screws.

- It may cause an injury from the falling object.

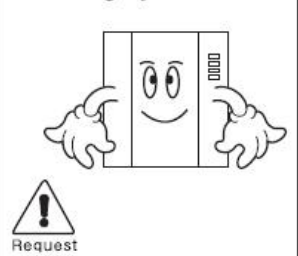

Please be careful when using an AC circuit breaker since there is a possibility of an electric shock.

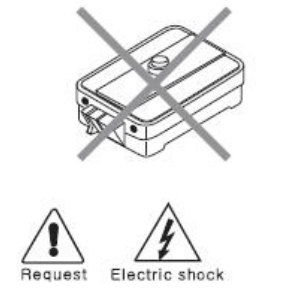

Please check the use voltage and current for the DC-only products and use the appropriate rectifier.

- It may cause a fire.

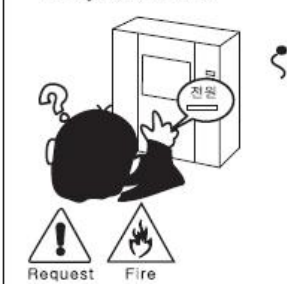

Please avoid direct rays of the sun or heating devices at a time of installation.

- It may cause a fire.



Please don't install the product on an unstable place or small support board.

- It may cause an injury if it falls down while in use.

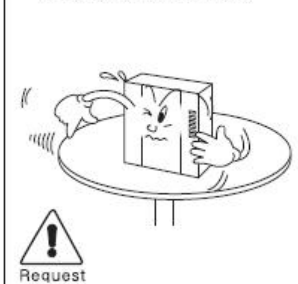

When cleaning the product, please rub it with a soft and dry cloth after plugging out the power cable. (Please don't use any chemical products such as wax, benzene, alcohol or cleanser.)



Please don't drop the product on the ground and don't apply a shock.

- It may cause a failure.

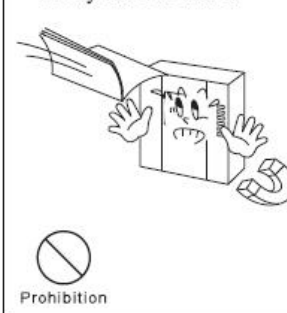

Please use the designated connection cable within the maximum calling distance designated for the product

- It may reduce the product performance.



### 3. Общее представление

#### 3-1 Органы управления

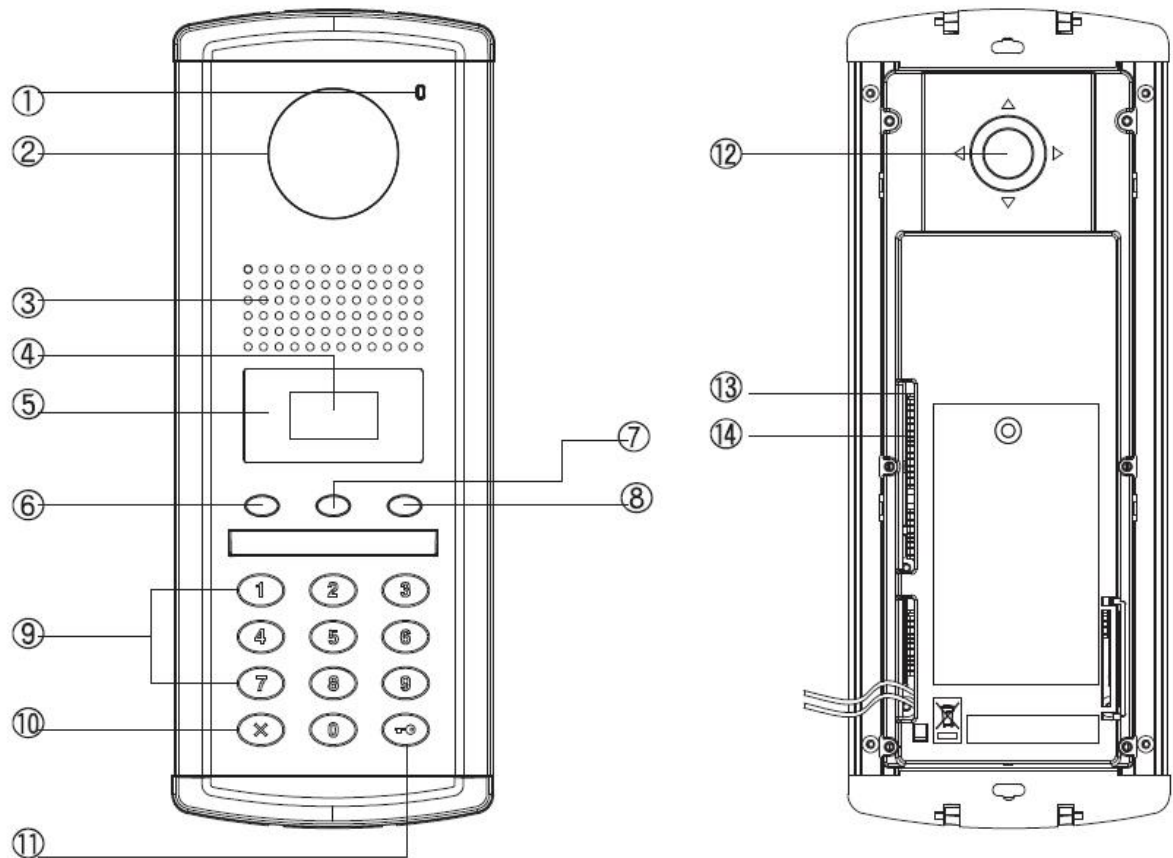

№	Функции	№	Функции
1.	С-Микрофон	9.	Кнопка входа
2.	Камера	10.	Кнопка удаления
3.	Динамик	11.	Кнопка ключа
4.	Дисплей	12.	Кнопка угла обзора камеры
5.	RF-ID		Кнопка подстройки
6.	Кнопка программы	13.	Регулятор громкости
7.	Кнопка управления	14.	Кнопка сброса
8.	Кнопка вызова		

### 3-2 Основные функции

\* Приемник(RF/ID (опция) служит для открывания двери с помощью карты. На экран будет выведено слово «OPEN» и дверь будет открыта.



Звучит фраза

“Doorgopened”-  
дверь открыта

\* Кнопка вызова 8 (E:Enter)

Данная кнопка применяется для просмотра номеров квартир.

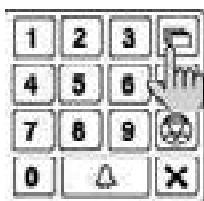

☉Нажмите кнопку после ввода номера квартиры.

\*Кнопка программа 6 (P:Program)

Данная кнопка применяется для программирования.

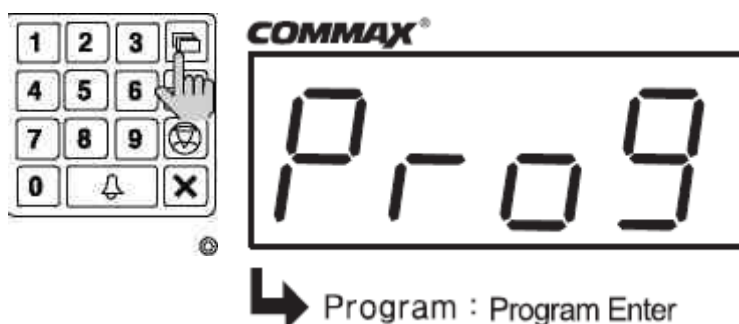

\*Кнопка электронный ключ 11 (K:Key)

Данная кнопка используется для открывания двери при помощи ПИН-кода.

(Данная функция доступна только, когда электронный ключ находится в положении выкл. (OFF).

В случае, если он находится в положении вкл.(ON), то будет включена функция распознавания по отпечатку пальца.

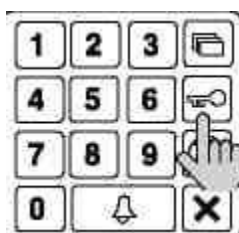



\*Кнопка вызова 7 охраны (G:Guard)

Данная функция служит для вызова номера охраны.



\*Кнопка отмены 11 (X:Cancel)

Данная кнопка используется для отмены текущей операции.



\*Регулятор громкости (13)

Громкость разговора может быть настроен при помощи регулировки звука от низкого до высокого.



Громкость ниже

Громкость выше

\*Кнопка сброса 14

Данная кнопка используется для сброса ПИН-кода квартиры или ПИН-кода администратора.

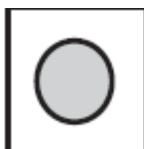

Если ПИН-код администратора не запоминается, нажмите кнопку сброса.

\*Изменение сообщения на FND

\*Для изменения сообщения на FND, нажмите кнопку программы (P) на 5 секунд.

1) Отображение версии системы

"=> 0101-9901 SLIDRC-GACVer.01

2) Отображение общего сообщения

^hELLohAPPydAy

- Что требуется знать перед использованием:

1) Доступ ко всем программам при помощи кнопки программы

- При допущенной ошибке, которая определяется длительным звуковым сигналом, произведите отмену и начните всю операцию заново.

Веер-Веер-Веер - начните сначала

(Error)

2)В случае, если забыли ПИН-код:

2-1 ПИН-код квартиры.

Используйте функцию проверки квартирного ПИН-кода 6-1 для получения ПИН-кода.

(Просим обращаться на пульт охраны или к администратору системы).

2-2 ПИН-код здания.

Введите с помощью PIN-кода администратора .

2-3. Оба значения ПИН здания и администрации здания будут установлены по умолчанию.

3) Все сбросы используются только во время первоначальной установки изделия.

4) Конфигурация режима индикаций.

Настроенные функции отображаются в окне дисплея , когда не используется вызывной блок главного

входа.

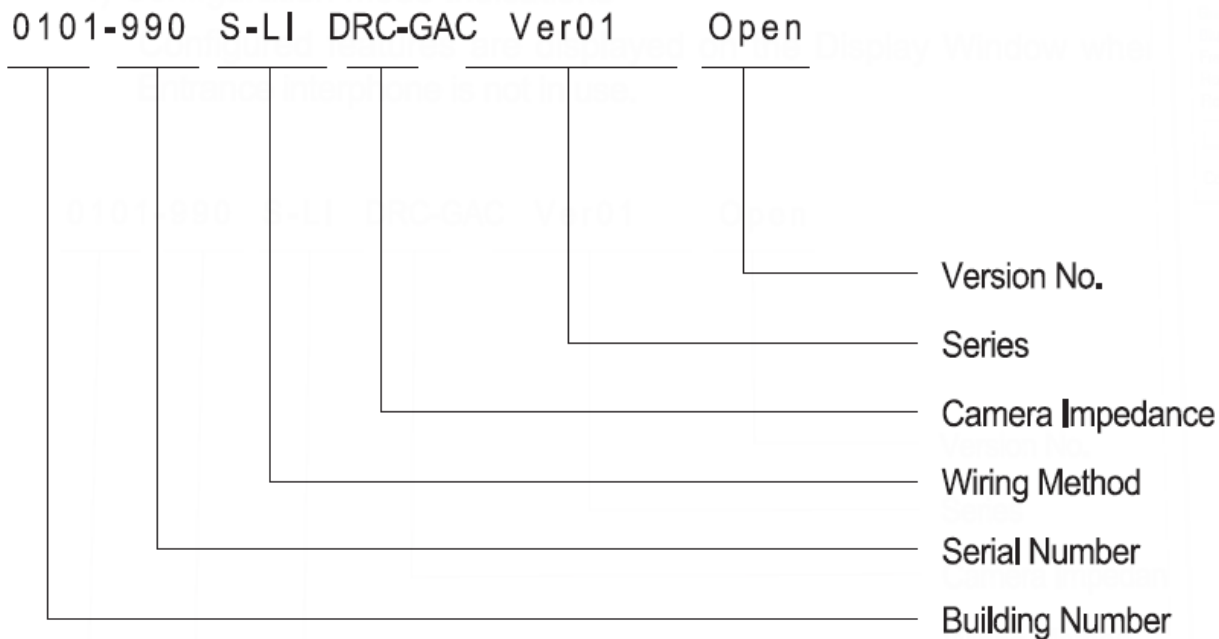

0101-990 S-LI DRC-GAC Ver01Open

Версия No.

Серии

Импеданс камеры

Способ соединения

Номер серии

Номер здания

## 4. Типы ПИН-кода

### 4-1 ПИН-код администратора

- Этот Пин-код служит для использования ответственным лицом в администрации.
- По умолчанию значение этого ПИН-кода установлено как 4321.
- ПИН-кодадминистратора будет здесь в дальнейшем именоваться " ПИН-код администратора".

### 4-2. ПИН-код здания

- Это общий ПИН-код для каждого главного входа.
- По умолчанию значение этого ПИН-кода установлено как 1234.
- ПИН-код здания будет в дальнейшем именоваться " ПИН-код здания".

### 4-2. ПИН-код квартиры

- Каждая квартира имеет свой ПИН-код.

- По умолчанию значение этого ПИН-кода установлено как 1234.
- Для удобства далее именуется как “ПИН-код квартиры.”.

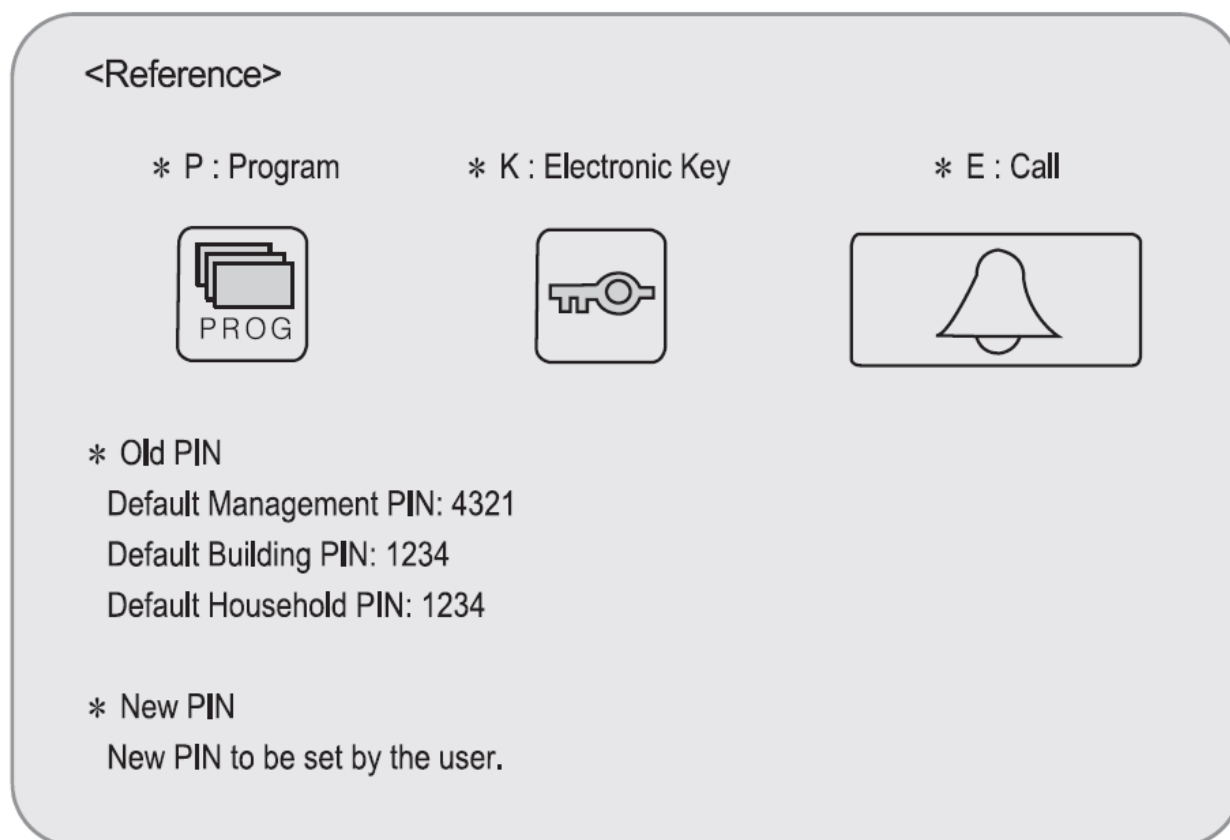

## 5. Установка ПИН-кода

### 5-1. Установка ПИН-кода администратора системы.

\*P- старый ПИН-код –E-0-E-новый ПИН-E.

\*ПИН-код администратора должен состоять из 4 цифр.

\*0000 не будет распознан как правильный ПИН-код.

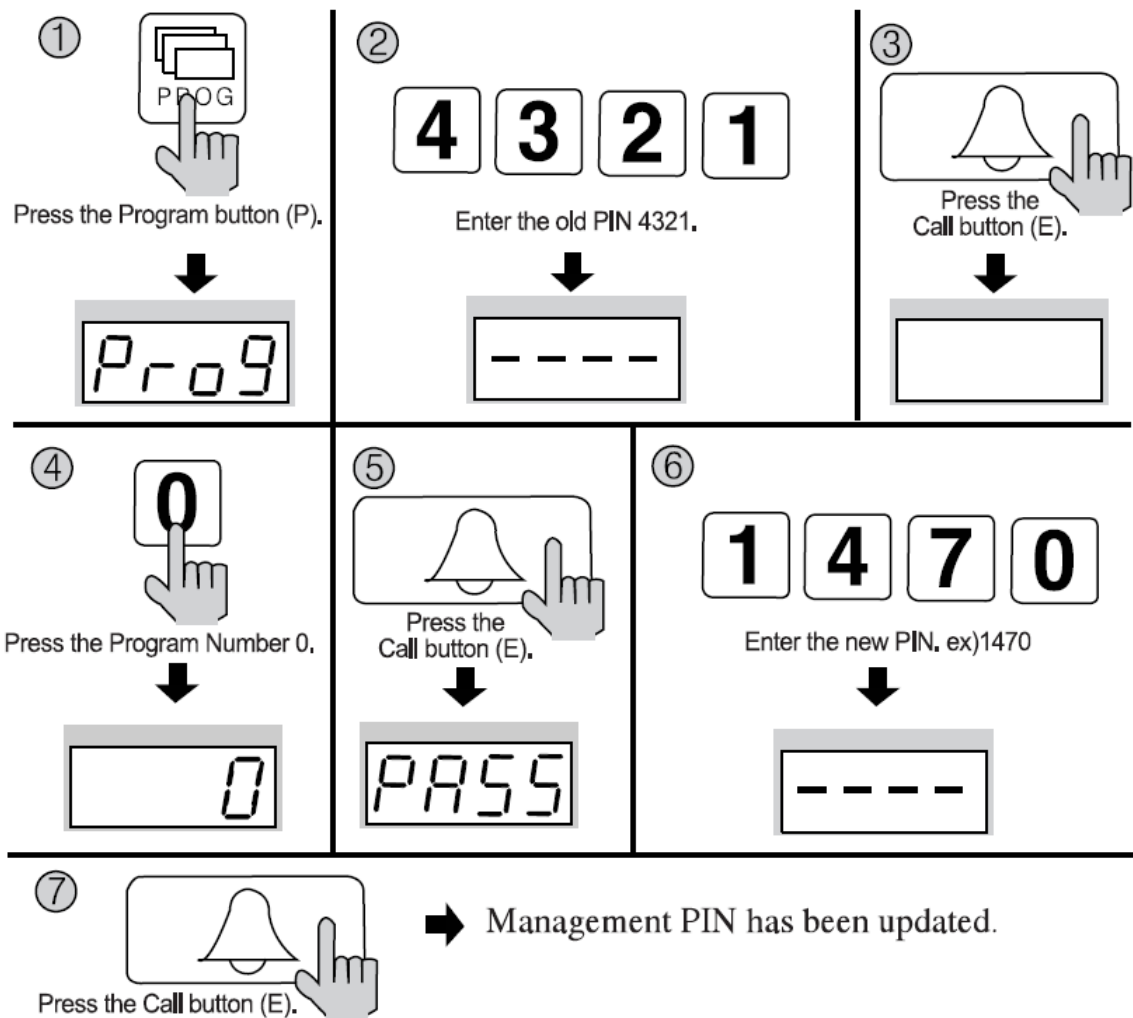

1. Нажмите кнопку программы (P). ( появится надпись “Prog”)
2. Введите старый ПИН-код 4321.
3. Нажмите кнопку вызова- (E).
4. Нажмите кнопку программы 0.
5. Нажмите кнопку вызова (E). (“PASS” будет мигать)
6. Введите новый ПИН-код.
7. Нажмите кнопку вызова (E).
8. ПИН-код администратора будет обновлен.

Примечание: Не забудьте изменить пароль администратора до начала использования.

## 5-2. Установка ПИН-кода здания

\*P- старый ПИН-код администратора – E-1-E-новый ПИН-код-E

\*ПИН-код здания должен состоять из 4 цифр.

\*0000 не будет распознан как правильный ПИН-код.

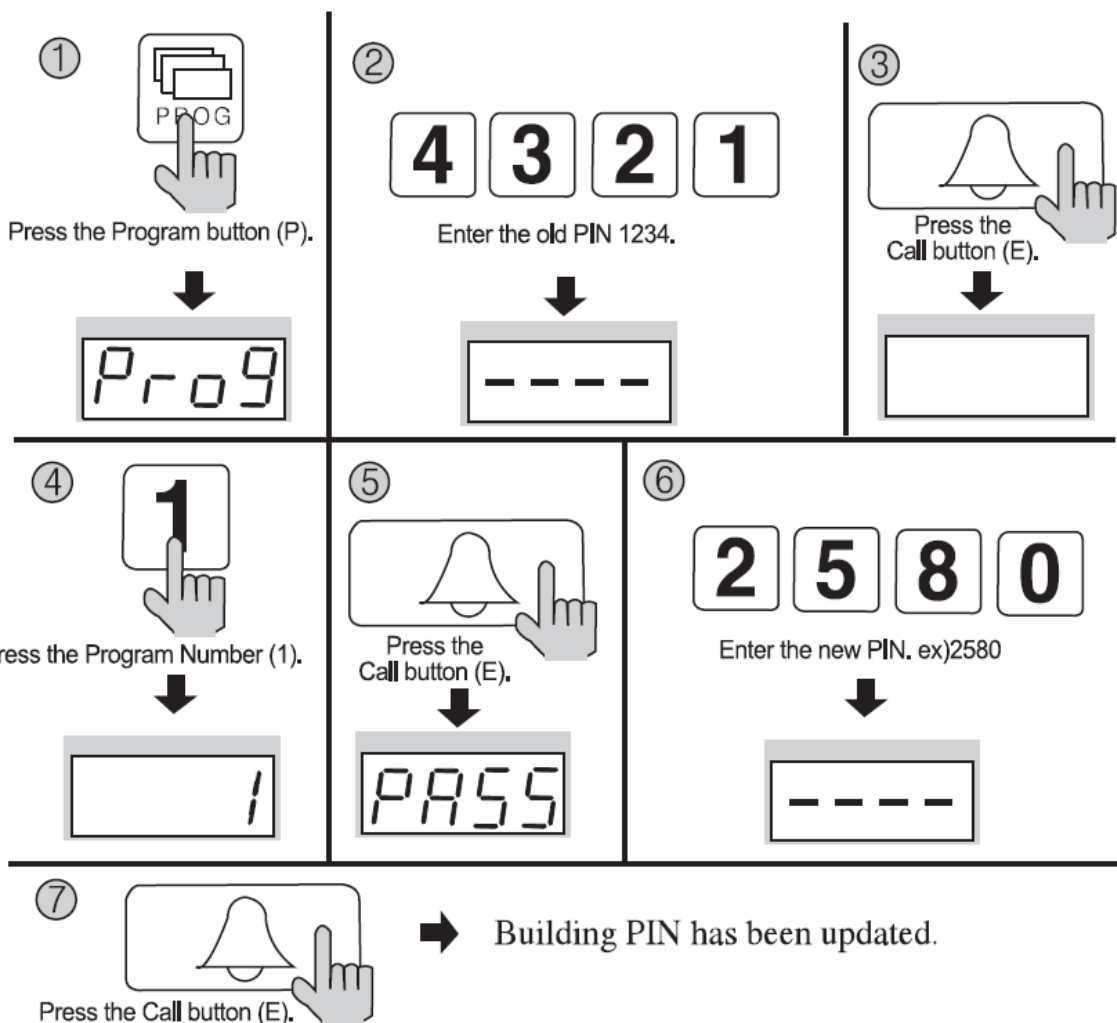

1. Нажмите кнопку программы (P). ( появится надпись “Prog”)
2. Введите старый ПИН-код 4321.
3. Нажмите кнопку вызова (E).
4. Нажмите кнопку программы 1.
5. Нажмите кнопку вызова (E). (“PASS” будет мигать)
6. Введите новый ПИН-код.
7. Нажмите кнопку вызова (E).
8. ПИН-код здания будет обновлен.

### 5-3 Установка ПИН-кода квартиры

\*К –номер программы-Е-номер квартиры-Е-старый ПИН-код квартиры-Е-новый ПИН-код-Р

\*ПИН-код квартиры должен состоять из 4 цифр.

\* 0000 не будет распознан как правильный ПИН-код.

\* Этот метод изменения ПИН-кода квартиры может варьироваться в зависимости от типа внутренней связи квартиры.

(Типы, поддерживающие функцию изменения ПИН-кода квартиры).

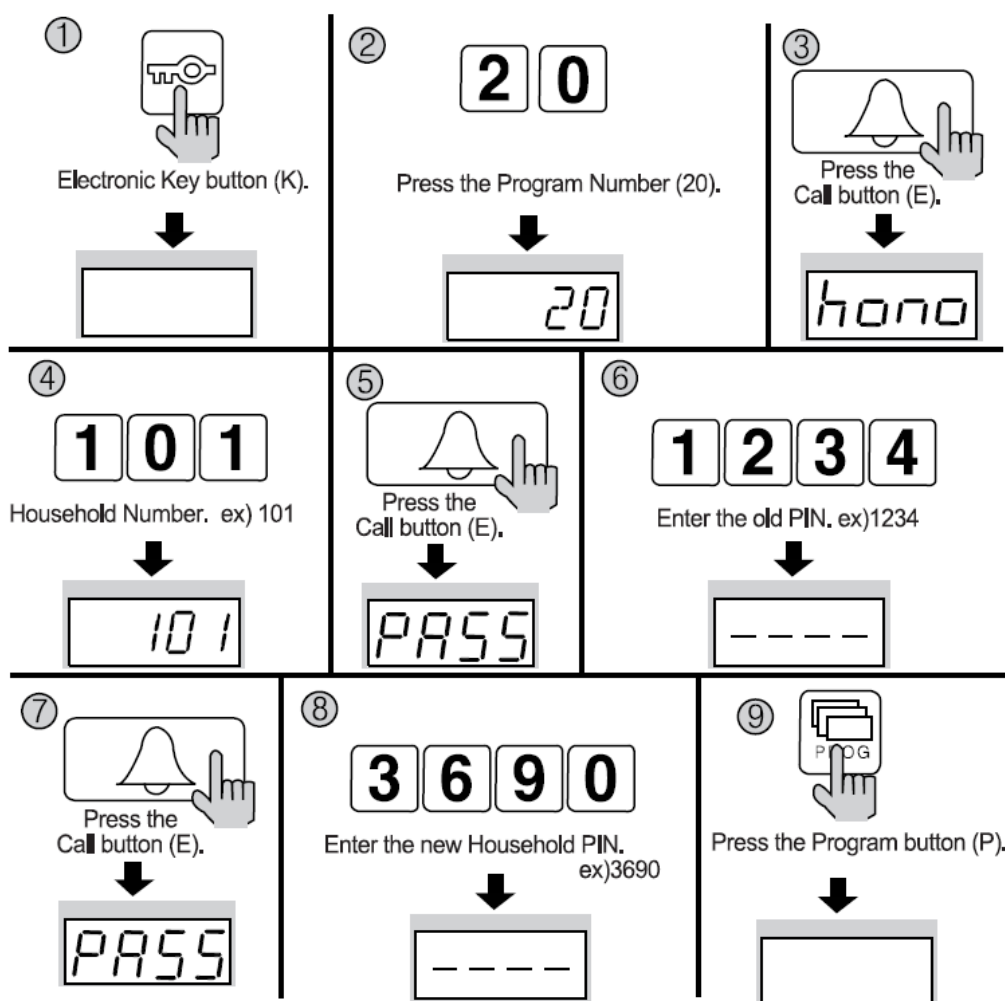

1. Нажмите кнопку ключ (K).
2. Нажмите номер программы -20.
3. Нажмите кнопку вызова (E) . (“hono” будет мигать).
4. Введите номер квартиры.
5. Нажмите кнопку вызова (E) . (“PASS” будет мигать)
6. Введите старый ПИН-код квартиры.
7. Нажмите кнопку вызова (E) . (“hono” будет мигать).
8. Введите новый ПИН-код квартиры.
9. Нажмите кнопку программы (P).

ПИН-код квартиры будет обновлен.

## 6. Подтверждение ПИН-кода квартиры

### 6-1. Подтверждение ПИН-кода квартиры.

\*Р-ПИН-код администратора-Е-номер программы-Е-номер квартиры-Е.

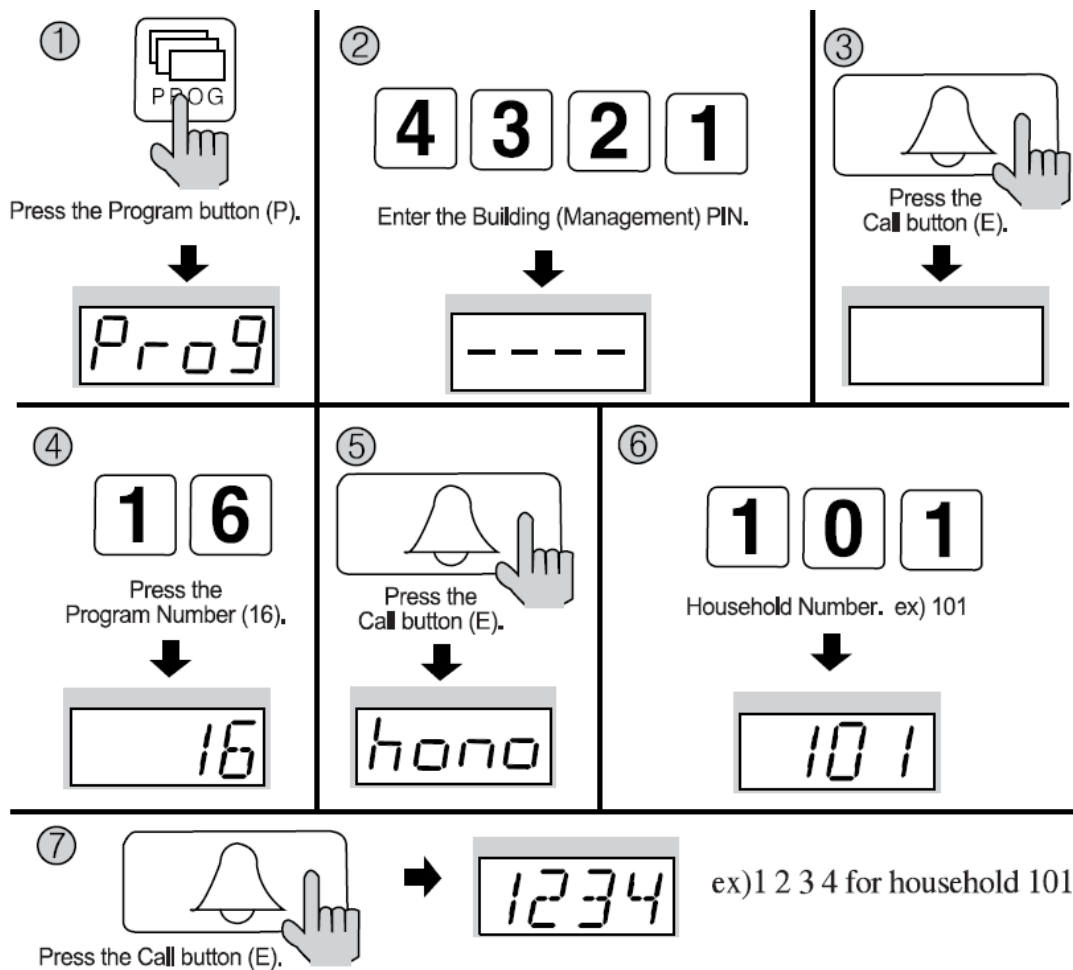

1. Нажмите кнопку программы ( на экране появится надпись 'Prog').
2. Введите ПИН-код администратора.
3. Нажмите кнопку вызова (E).
4. Нажмите номер программы (16).
5. Нажмите кнопку вызова (E) . ("hoпо" будет мигать).
6. Введите номер квартиры. ((Будет указываться номер квартиры) . Нажмите кнопку вызова (E). (Будет указан ПИН-код квартиры).
7. Нажмите кнопку вызова (E). (Будет указан ПИН-код квартиры).

## 7. Конфигурация здания и порядковых номеров во входном блоке главного входа.

\*Данная функция должна быть выполнена для автоматической конфигурации здания и порядковых номеров, когда квартиры и пульт охраны вызываются с главного входа.

\* На каждом здании могут быть установлены до 99 входных блоков главного входа.



## 7-1 Выполнении конфигурации номера здания со вызывногоблока главного входа.

\*Р-ПИН-код администратора-Е-2-Е-номер здания-Е

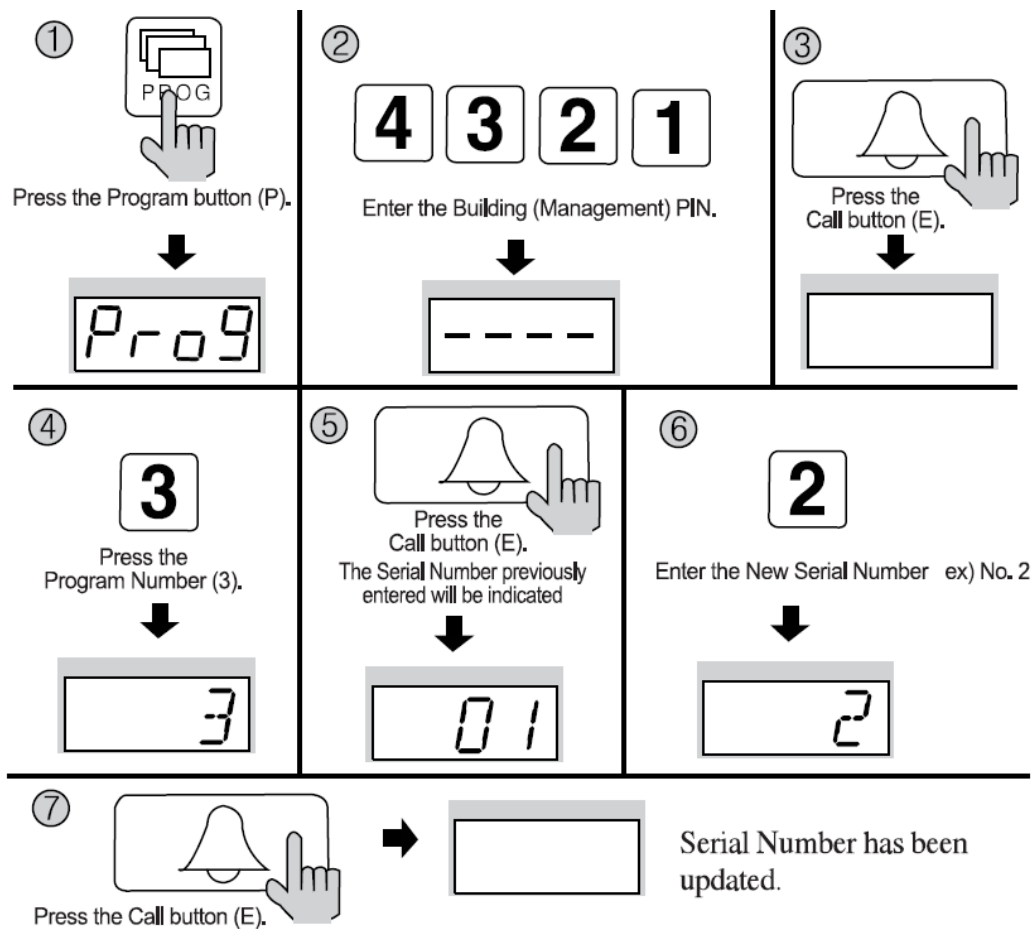

1. Нажмите кнопку программы ( на экране появиться надпись 'Prog').
2. Введите ПИН-код администратора.
3. Нажмите кнопку вызова (Е).
4. Нажмите номер программы (3).
5. Нажмите кнопку вызова (Е). ( Будет указан ранее введенный порядковый номер).
6. Введите новый порядковый номер..
7. Нажмите кнопку вызова.

Порядковый номер будет обновлен.

## 8. Использование RF/ID карт – опция

### 8-1 Тестирование карт.

\*Р-ПИН-код администратора –Е-9-Е-тест карты-Х (отмена).

\* Эта функция используется для тестирования прокси- карт.

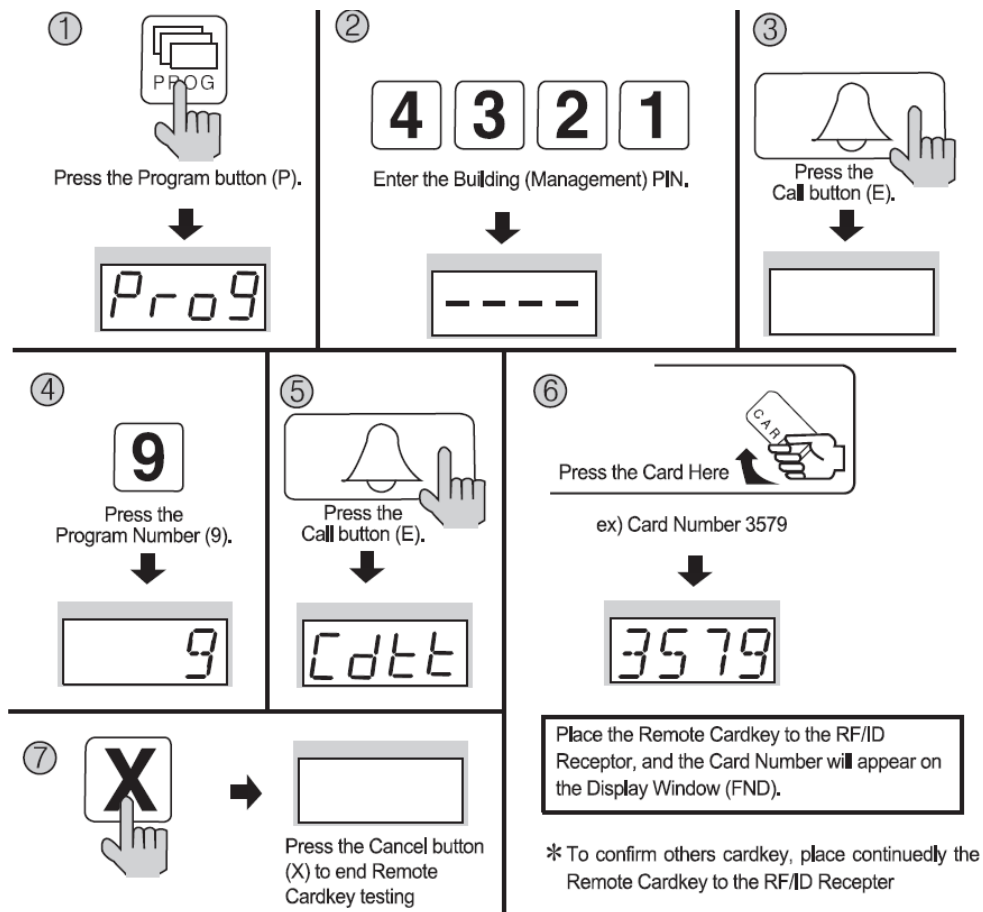

1. Нажмите кнопку программы ( на экране появиться надпись 'Prog').
2. Введите ПИН-код администратора.
3. Нажмите кнопку вызова (E).
4. Нажмите номер 9 (Тестирование карты).
5. Нажмите кнопку Вызова ('Cdtt' будет мигать).
6. Поместите карту в RF/ID приемник, и номер карты будет отображаться в окне дисплея (FND).
7. Нажмите кнопку отмены (X) для окончания тестирования.

## 8-2 Регистрация карты

\*Р-ПИН-код администратора здания–E-10-E-регистрация карты-X (отмена)

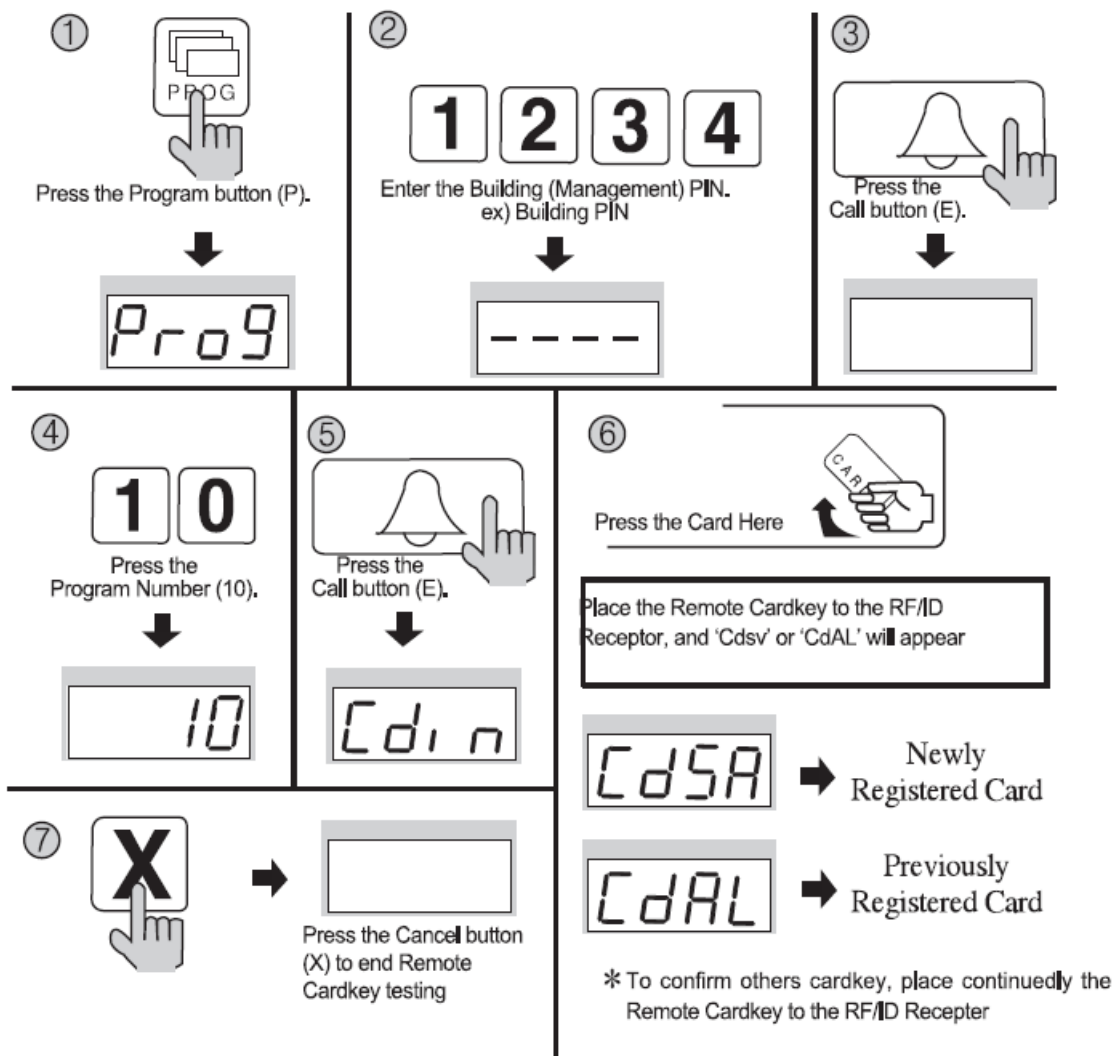

Примечание:

CdSv: Недавно зарегистрированная карта (успешная регистрация обозначается звуковым сигналом).

SdAl: Ранее зарегистрированная карта (отклонение регистрации обозначается двумя сигналами).

\*Возможно зарегистрировать до 1024 карт.(без соединения с компьютером).

\*Запишите порядковый номер карты для будущей ссылки.

CdFu: Превышение лимита хранения карты (если вы не регистрируете карту, пожалуйста, удалите все сохраненные карты, в соответствии с главой 8-5).

**Предупреждение.**

Не отключайте изделие в течение 10 секунд после регистрации карты. чтобы избежать проблемы в сохранении информации карты.

### 8-3 Ликвидация прокси-карт.

\*P-ПИН-код администратора-E-12-E-удаление карты –X(сброс)

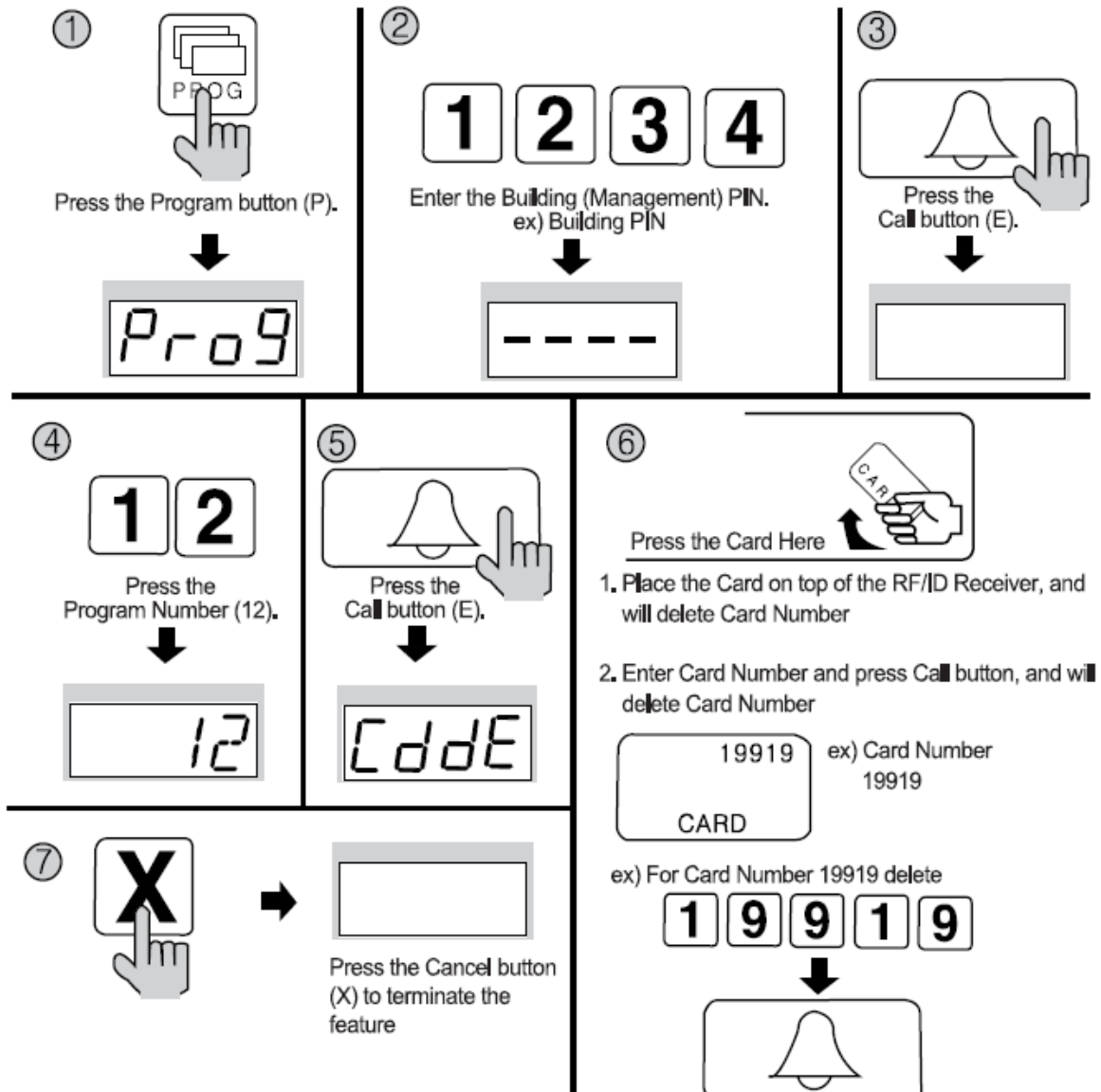

1. Нажмите кнопку программы ( на экране появится надпись 'Prog').
2. Введите ПИН-код администратора.
3. Нажмите кнопку вызова (E).
4. Нажмите номер 12 (отдельное удаление карты).
5. Нажмите кнопку вызова (E). ('Cddl ' будет мигать)
6. Введите 5- значный номер карты и нажмите кнопку вызова (E).  
(Проверьте на правой части карты) Или вставьте карту в верхнюю часть приемника.)
7. Для окончания процедуры нажмите кнопку удаления (X).

### 8-4. Подтверждение регистрации карты

\*P-ПИН-код администратора –E-13-E-подтверждение карты –X(удаление).

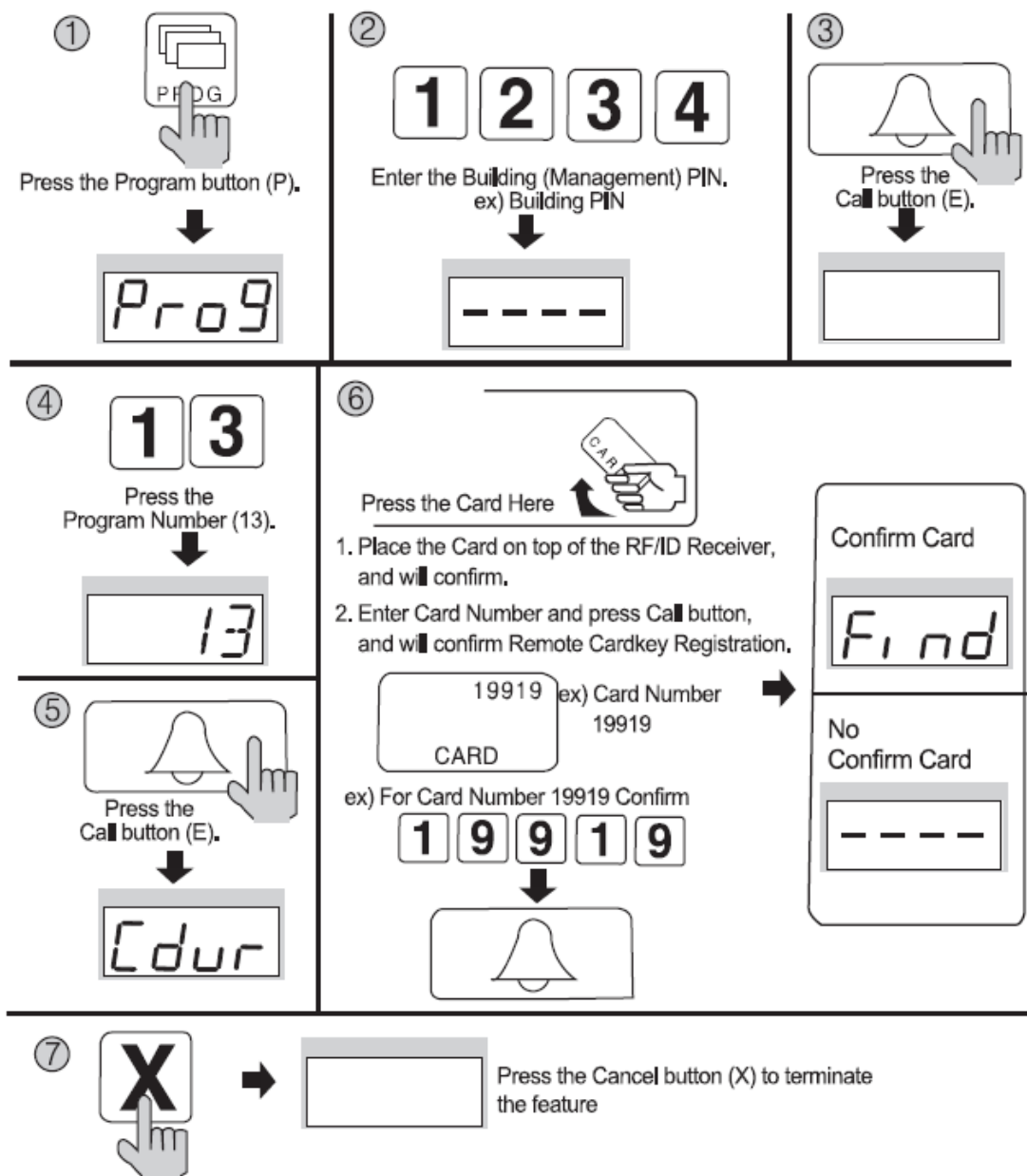

1. Нажмите кнопку программы ( на экране появится надпись 'Prog').
2. Введите ПИН-код администратора.
3. Нажмите кнопку вызова (E).
4. Введите номер 13. (подтверждение карты)
5. Нажмите кнопку вызова (E) ('Cddl ' будет мигать).
6. Введите 5- значный номер карты и нажмите кнопку вызова (E).  
(Проверьте на правой части карты) Или вставьте карту в верхнюю часть приемника.)
7. Для окончания процедуры нажмите кнопку удаления (X).

### 8-5 Удаление всех карт.

\*Р-ПИН-код администратора-Е-11-Е-Е

\*Воздерживайтесь от удаления всех карт, за исключением во время установки.

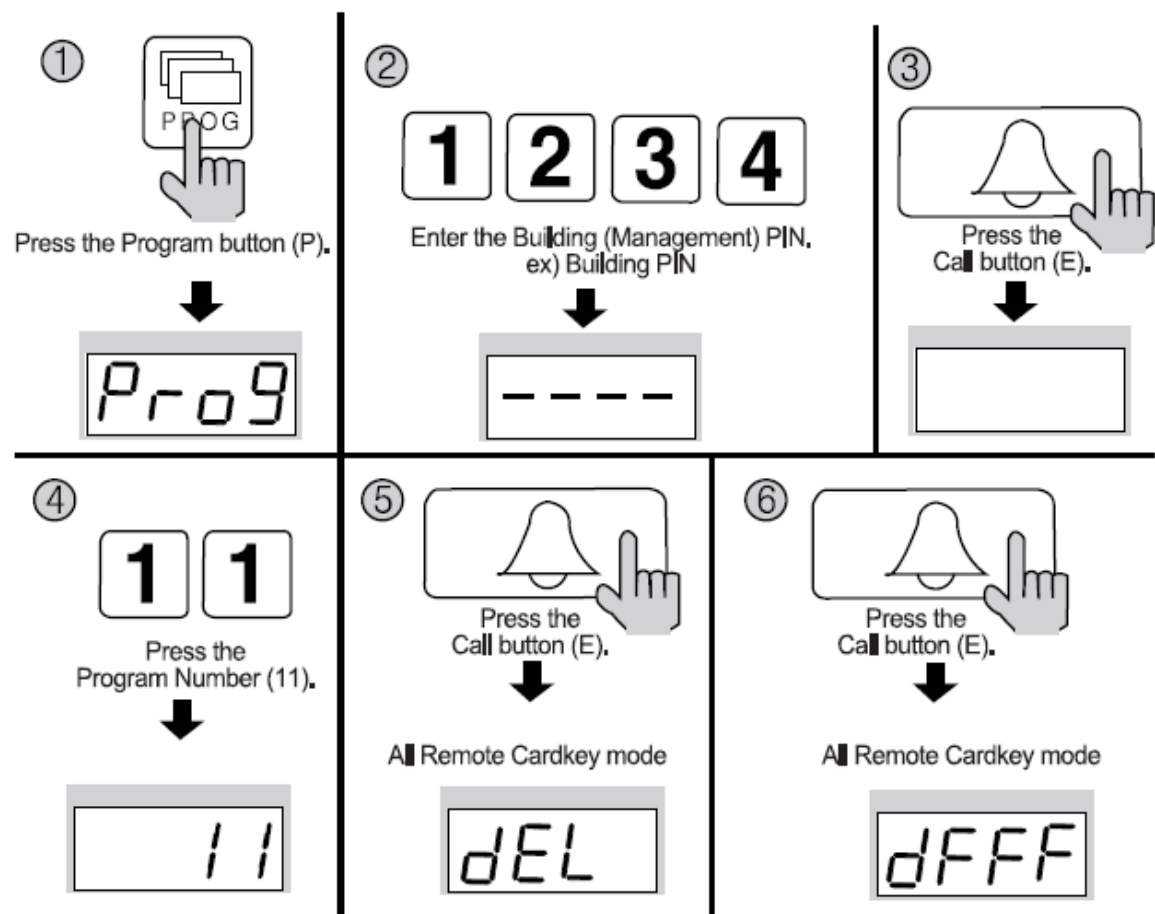

1. Нажмите кнопку программы ( на экране появиться надпись 'Prog').
  2. Введите ПИН-код администратора.
  3. Нажмите кнопку вызова (E).
  4. Введите цифру 13. (Удаление всех карт).
  5. Нажмите кнопку вызова (E) ('Cddl ' будет мигать).
  6. Нажмите кнопку вызова еще раз.(E)
- На дисплее изменится цифра.
7. Для окончания процедуры нажмите кнопку удаления (X).

## 9. Установка электронного ключа

\*P-ПИН-код здания(администратора)-E-8-E-0-E: отключение использования электронных ключей (ПИН-код доступен).

\*\*P-ПИН-код здания(администратора)-E-8-E-E-:отключение использования электронных ключей ( ПИН-код не доступен).

-Эта функция используется для включения или отключения использования электронных ключей.

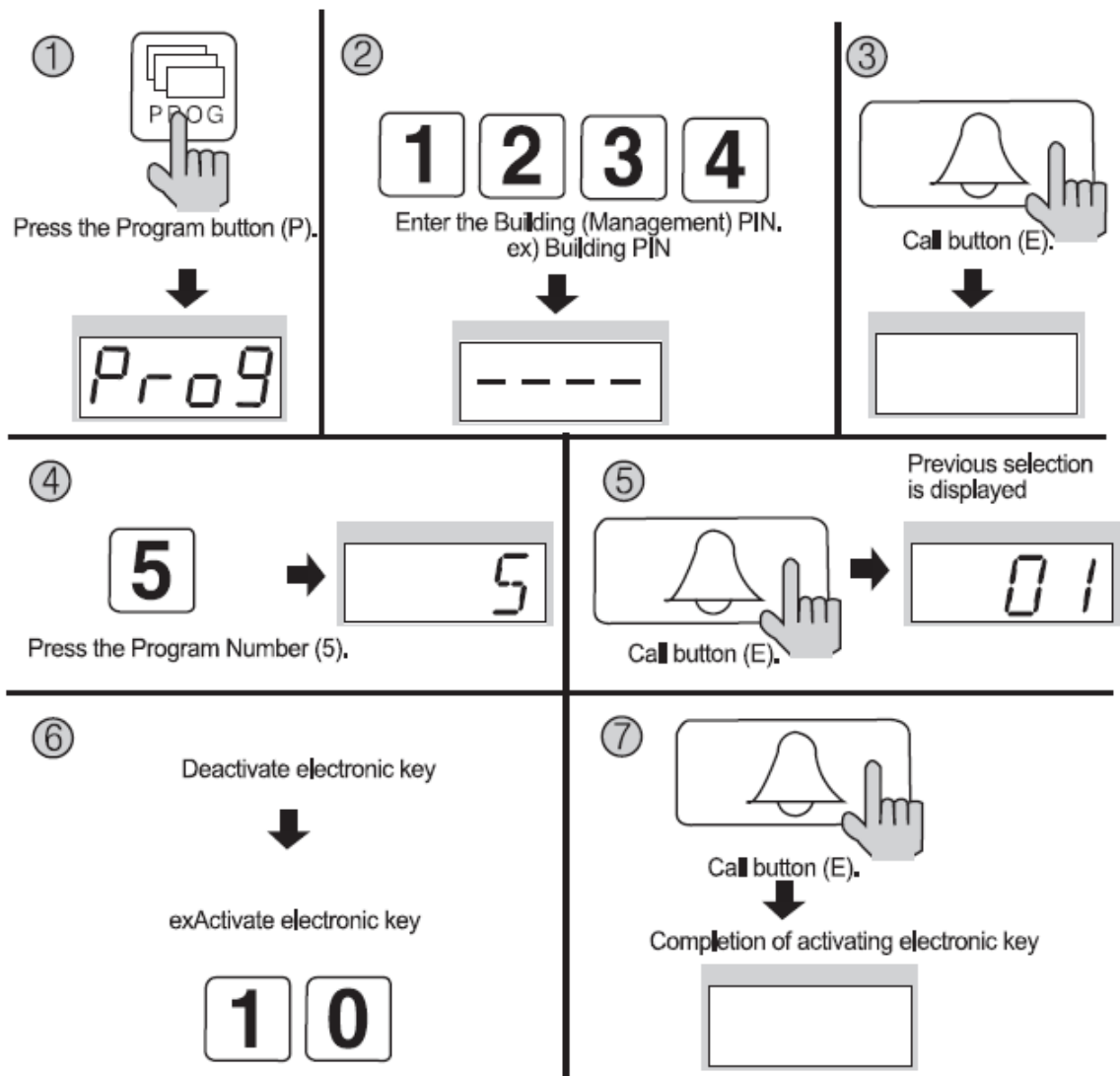

1. Нажмите кнопку программы ( на экране появиться надпись 'Prog').
2. Введите ПИН-код здания (администратора).
3. Нажмите кнопку вызова (E).
4. Введите цифру 8 (Номер монитора для наблюдения).
5. Нажмите кнопку вызова (E). (Вывод на экран предыдущей установки).
6. Выберите режим:  
(0: использование электронного ключа включено)  
(1: использование электронного ключа отключено).
7. Нажмите кнопку вызова еще раз. (Обновление произведено).

## 10. Установка периода времени открывания двери

\* Р-ПИН-код здания (администратора) –E-4-E-Время открывания двери-E.

\* Данная функция служит для регулировки периода времени открывания двери.

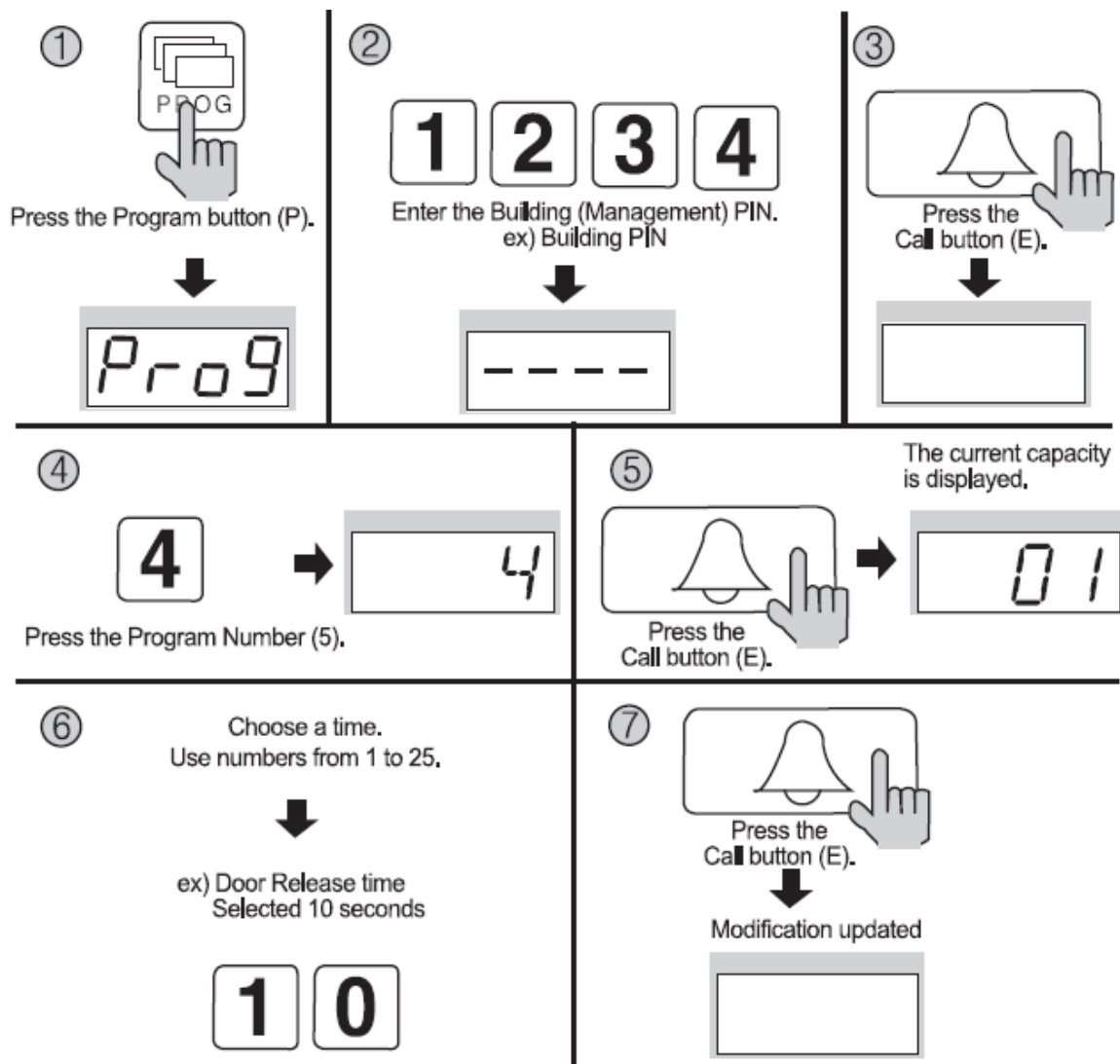

1. Нажмите кнопку программы ( на экране появится надпись 'Prog').
2. Введите ПИН-код здания (администратора).
3. Нажмите кнопку вызова (E).
4. Введите цифру 4. (установка периода времени открывания двери).
5. Нажмите кнопку вызова (E). (Вывод на экран предыдущей установки).
6. Выберите период времени. (от 1 до 25 секунд)  
Используйте цифры от 1 до 25.
7. Нажмите кнопку вызова еще раз. (Обновление произведено).

## 11. Установка линейного вызова

\*Р-ПИН-код здания (администратора) –E-21-E-0-E: все вызовы

\*Р-ПИН-код здания (администратора) –E-21-E-0103-E: линейный вызов . Например: эта функция предназначена для звонков по указанной линии таких как из 1-го дома в 3-ий.



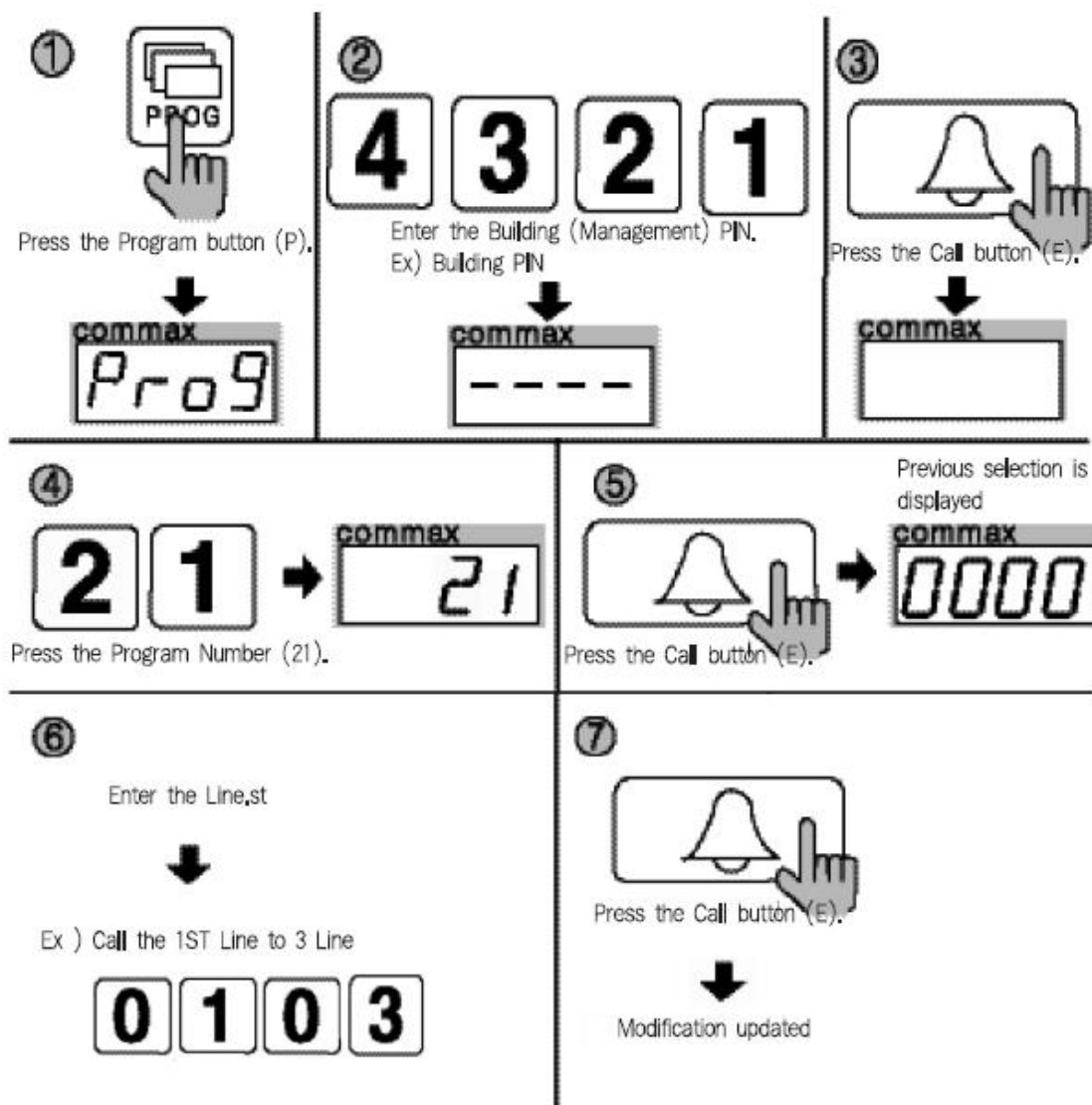

1. Нажмите кнопку программы ( на экране появится надпись 'Prog').
2. Введите ПИН-код администратора.
3. Нажмите кнопку вызова (E).
4. Нажмите цифру 21 (установка времени открывания двери).
5. Нажмите кнопку вызова (E). (Вывод на экран предыдущей установки).
6. Выберите нужную линию.  
Например: Чтобы из 1 дома позвонить в 3 дом введите «0103».
7. Нажмите кнопку вызова еще раз. (Обновление произведено).

## 12. Выбор сигнала вызова

- \* P- ПИН-код здания (администратора) - E - 5 - E - 0 - E: мелодия.
- \* P -ПИН-код здания (администратора) - E - 5 - E -1 - E: звонок.

Данная функция предназначена для установки сигнала вызова квартир или пульта охраны при звонке из главного входа.

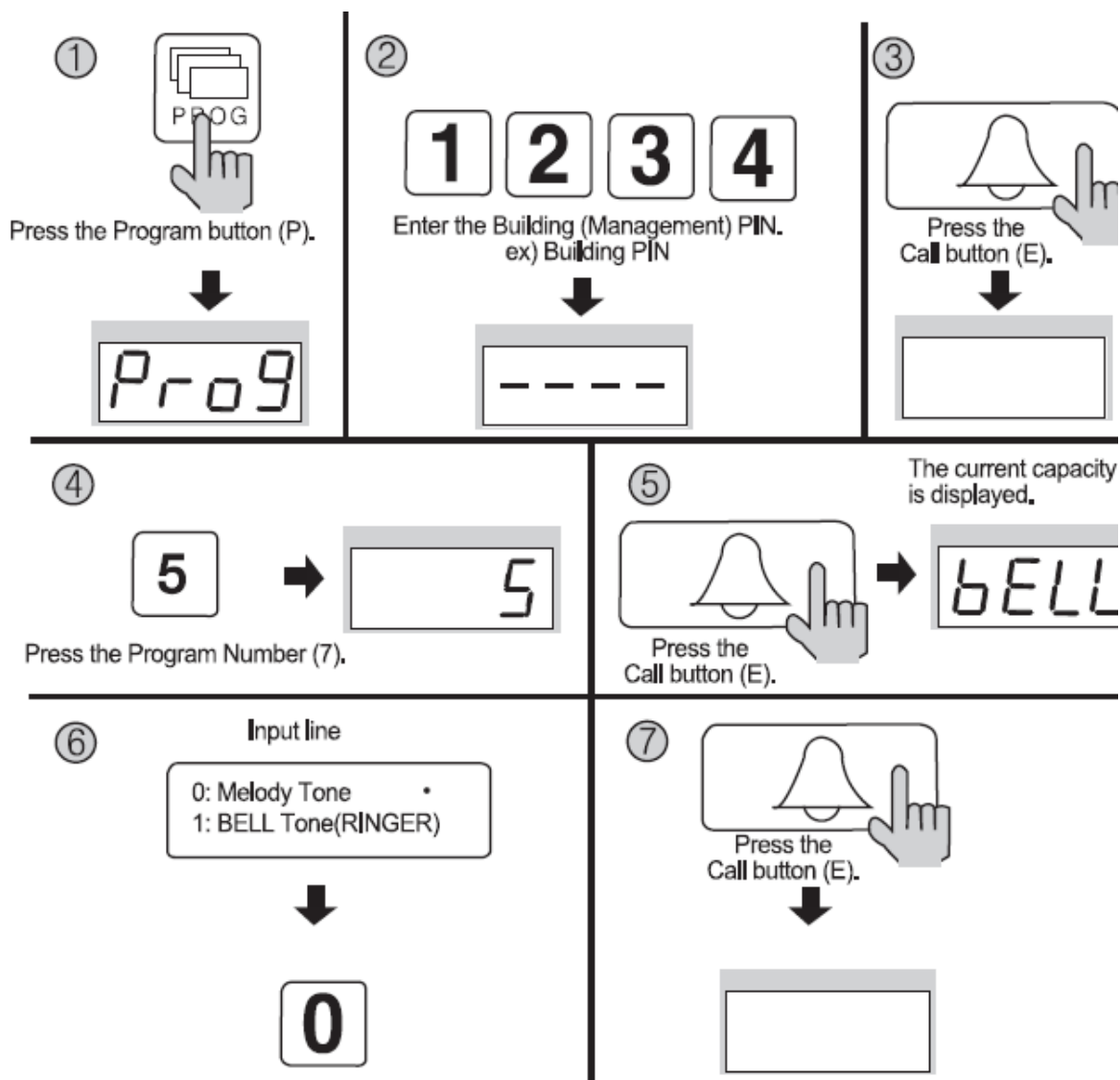

1. Нажмите кнопку программы ( на экране появиться надпись 'Prog').
2. Введите ПИН-код администратора.
3. Нажмите кнопку вызова (E).
4. Нажмите цифру 5 (выбор сигнала вызова).
5. Нажмите кнопку вызова (E). (Вывод на экран предыдущей установки).
6. Выберите тип сигнала
  - \* 0: мелодия
  - \*1: звонок.
7. Нажмите кнопку вызова . (Обновление произведено).

### 13. Установка количества сигналов вызова

- \* P - ПИН-код здания (администратора) - E - 7 - E - 0 - E: непрерывный вызов
- \* P - ПИН-код здания (администратора) - E - 7 - E - 1 - E: один раз.

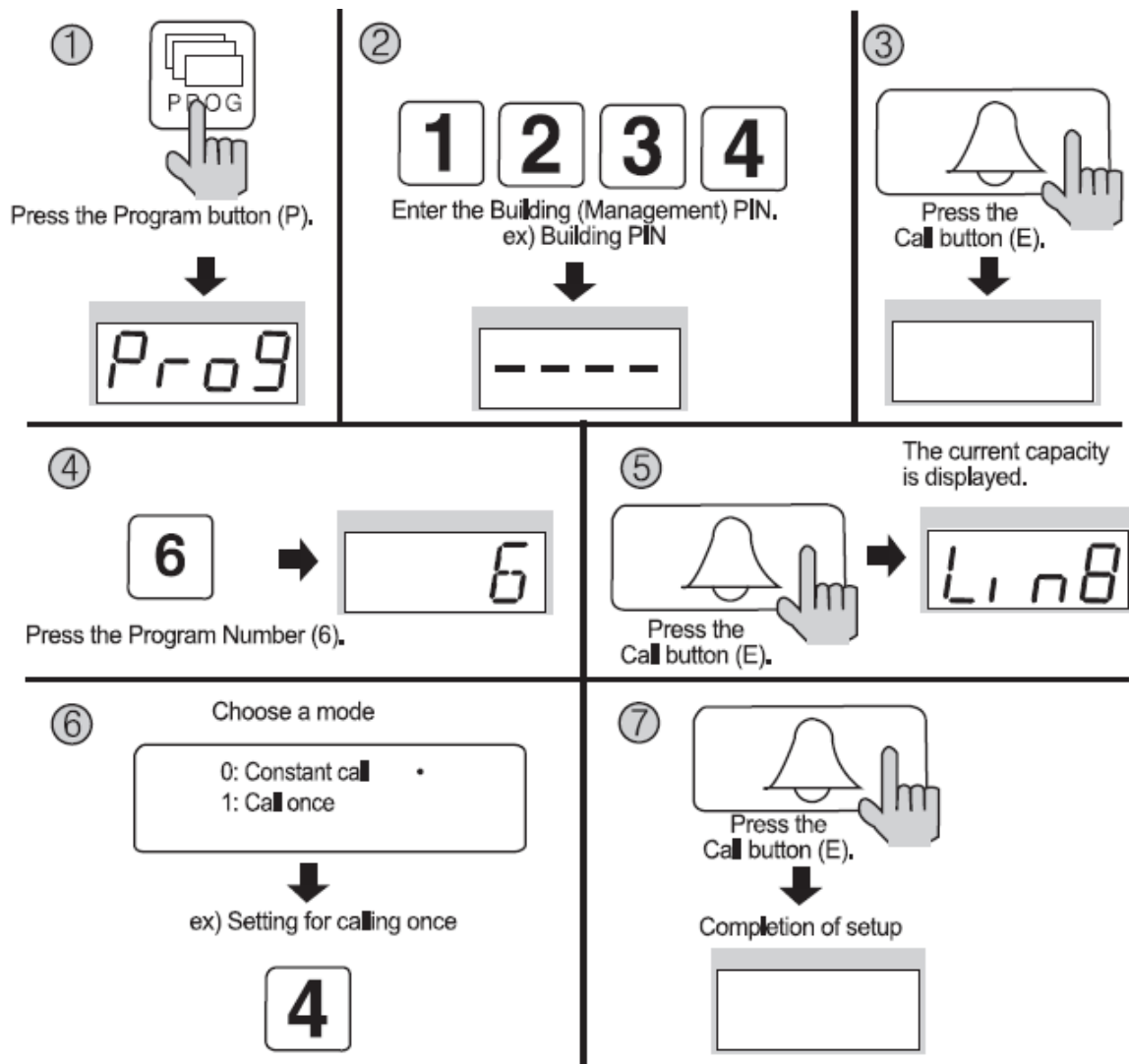

1. Нажмите кнопку программы ( на экране появиться надпись 'Prog').
  2. Введите ПИН-код администратора.
  3. Нажмите кнопку вызова (E).
  4. Нажмите цифру 7(выбор соединения).
  5. Нажмите кнопку вызова (E). (Вывод на экран предыдущей установки).
  6. Выберите метод соединения.
- \* 0: мелодия
- \*1: звонок.
7. Нажмите кнопку вызова . (Сохранение новой установки).

#### 14.Подстройка импеданса видео выхода.

- \* P - ПИН-код здания (администратора) - E - 6 - E - 0 - E: короткое расстояние
- \* P - ПИН-код здания (администратора) - E - 6 - E - 1 - E: длинное расстояние

По возможности рекомендуем не изменять.

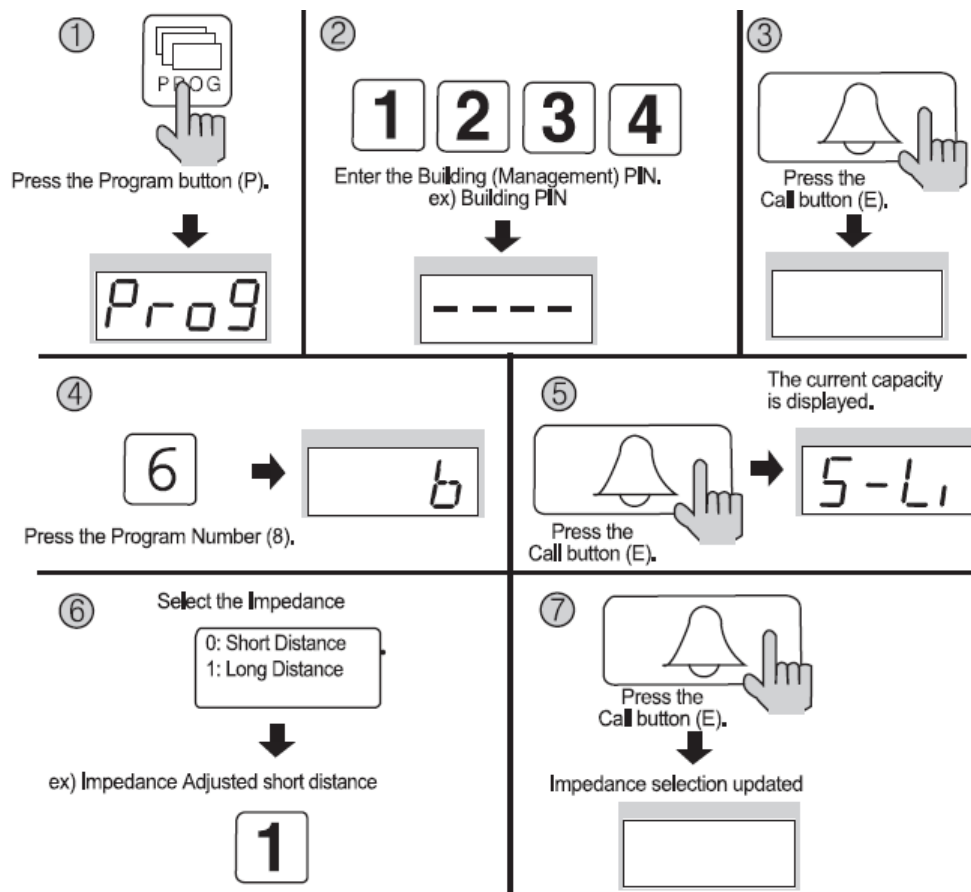

1. Нажмите кнопку программы ( на экране появиться надпись 'Prog').
2. Введите ПИН-код администратора.
3. Нажмите кнопку вызова (E).
4. Нажмите цифру 8(выбор расстояния).
5. Нажмите кнопку вызова (E). (Вывод на экран предыдущей установки).
6. Произведите выбор:
  - 0: короткое расстояние
  - 1: длинное расстояние
7. Нажмите кнопку вызова . (Сохранение новой установки).

## 15. Введение номера квартиры

\*P - - ПИН-код здания (администратора) - E -15 - E – номер квартиры- E

\*Данная функция предназначена вызова квартиры с телефона в вестибюле в случае отсутствия пункта охраны.

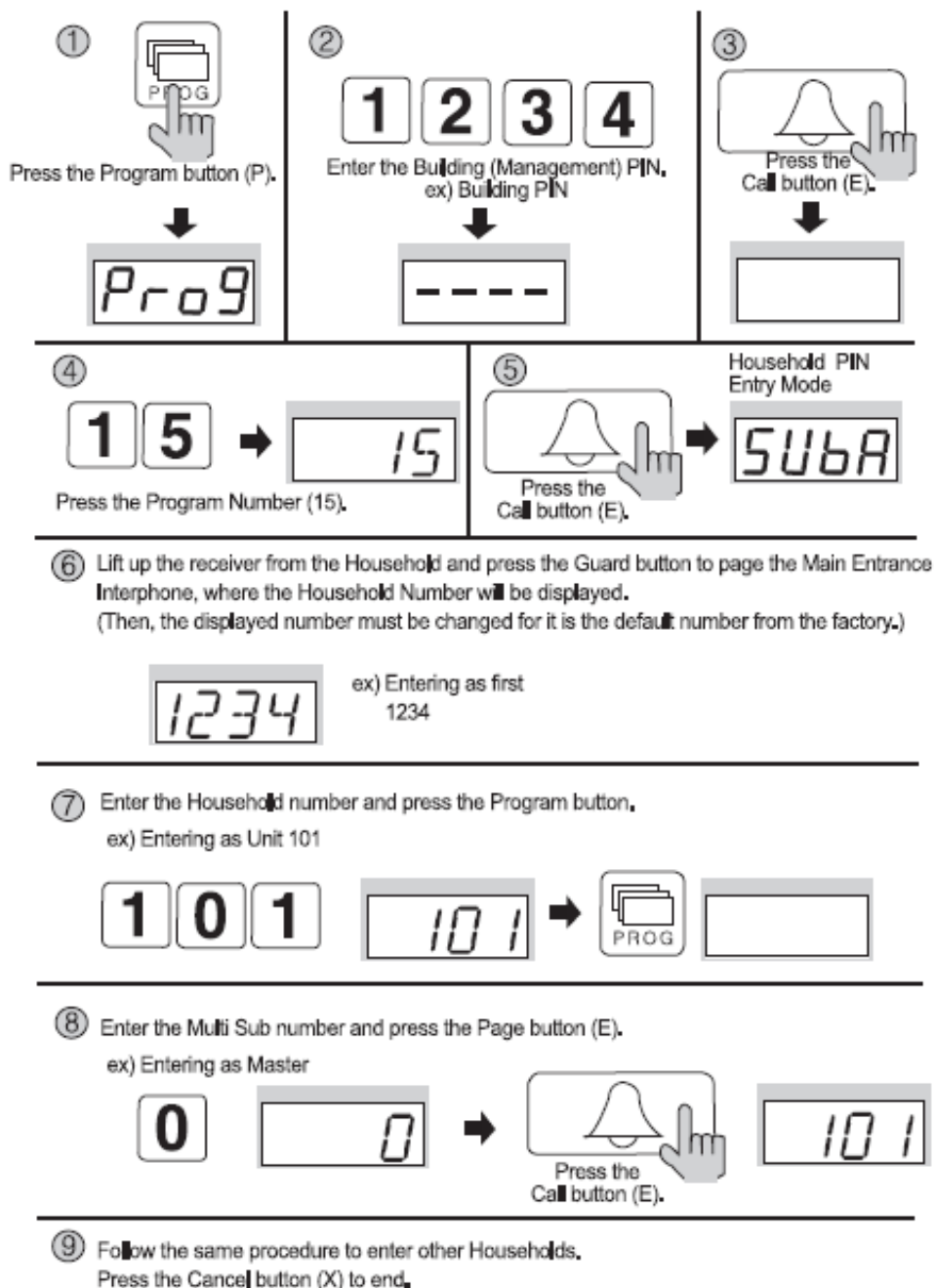

Дополнительный номер.

\*Что такое дополнительный номер?

В случае, если в квартире имеются более чем одно устройство, то в целях надлежащей связи каждому устройству присваивается свой номер.

\*Мастер обозначается как \*0».

\*Дополнительным устройствам присваиваются номера от 1 до 9.

\* В квартире могут быть установлены максимально 10 устройств и их номера не будут перекрываться.

\*Присвойте дополнительные номера от 1 до 9 по порядку.

\* Среди всего количества устройств должен существовать один мастер.

В случае наличия одного вызывного блока, это устройство будет зарегистрировано как мастер.

1. Нажмите кнопку программы ( на экране появиться надпись 'Prog').
2. Введите ПИН-код администратора.
3. Нажмите кнопку вызова (E).
4. Введите номер 15 (Диагностика вызывного блока квартиры).
5. Нажмите кнопку вызова (E). (Появиться на дисплее 'Sub').
6. Вызовите пульт охраны из квартиры.
7. Статус квартиры будет показан в окне дисплея (FND).
8. Введите мульти дополнительный номер, затем нажмите кнопку страницы (E).
9. Введите мульти дополнительный номер, затем нажмите кнопку вызова (E).  
(Появиться обновленный номер квартиры).
10. Для проверки других квартир повторите пункты 6-9.
11. Нажмите кнопку сброса (X) для завершения.

## 16. Вызов квартиры

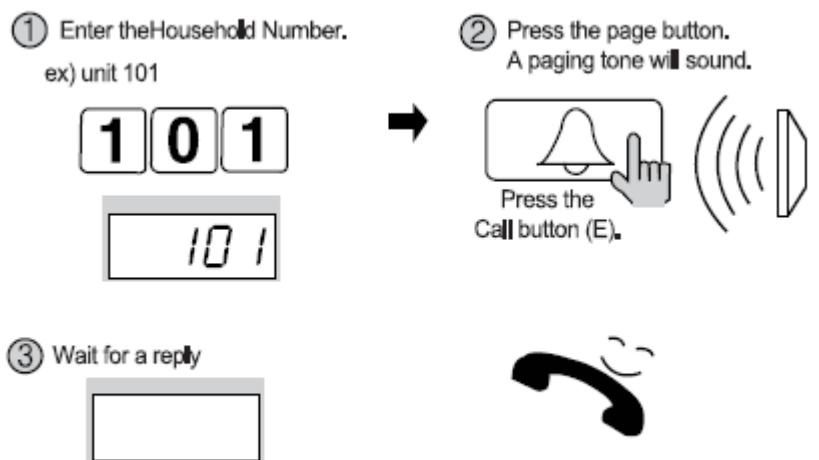

## 17. Вызов пункта охраны

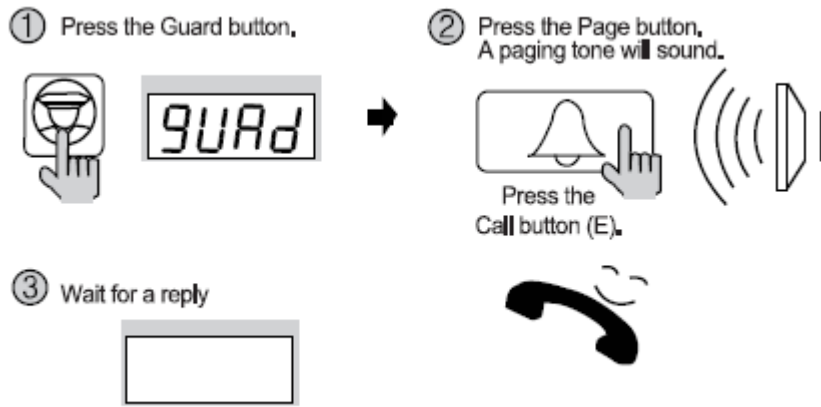

## 18. Отрывание двери при помощи ПИН-кода квартиры

\*Номер квартиры-К-ПИН-код квартиры-Е

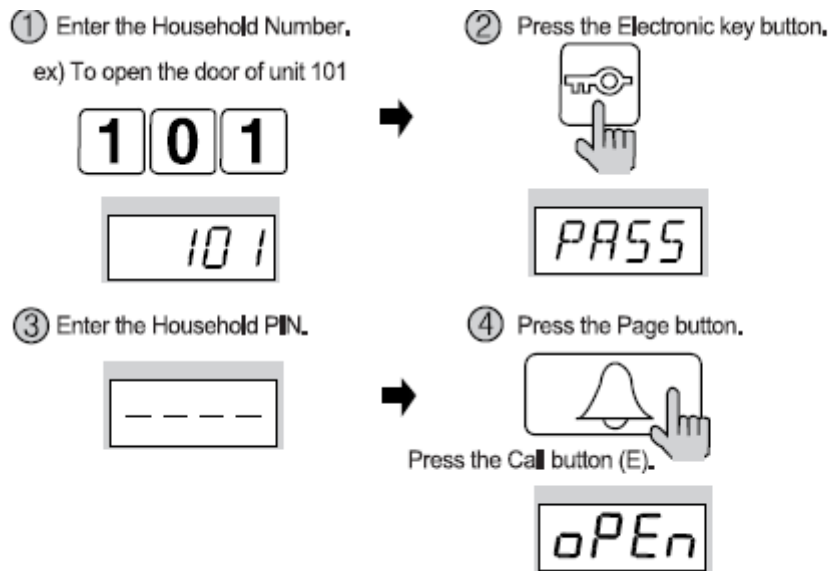

## 19. Отрывание двери при помощи ПИН-кода здания (администратора)

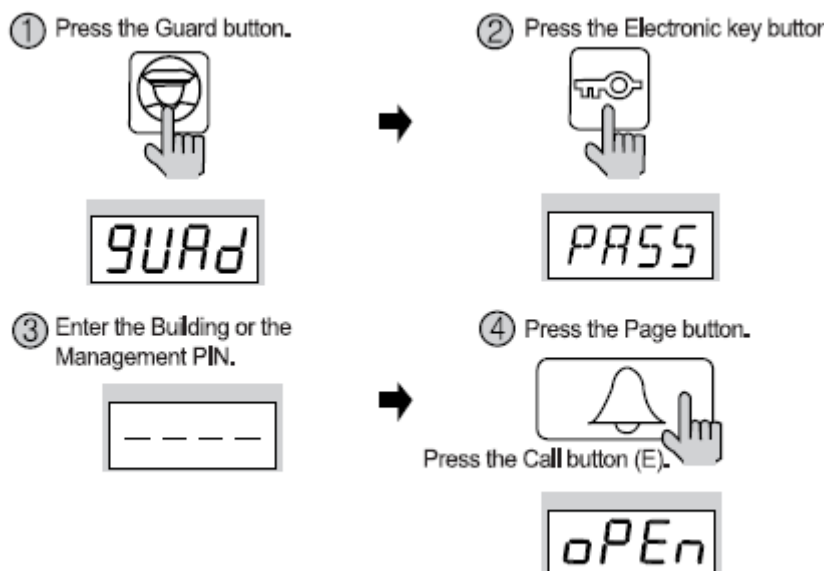

## 20. Приложение (резюме различных программ)

\*Различные ПИН-коды программ

1. P-старый ПИН-код администратора- E-0-E:изменение ПИН-кода администратора.
2. P-старый ПИН-код здания-E-1-E:изменение ПИН-кода здания.
3. K-20-E-номер квартиры-E-старый ПИН-код-E-новый ПИН-код-P: Изменение ПИН-кода квартиры.
4. P – ПИН-кодздания (администратора) - E - 16 - E –номер квартиры - E: подтверждение ПИН-кода квартиры.

\* Конфигурация здания и порядковых номеров с вызывного блока главного входа

- 1.P – ПИН-код администратора - E - 2 - E – номер здания - E: установка номера здания
- 2.P –ПИН-код администратора - E - 3 - E–порядковый номер - E: установка порядкового номера

\* Программы карт

- 1.P–ПИН-код администратора - E - 9 - E: тестирование карты.
- 2.P - ПИН-код администратора - E -10 - E: регистрация карты.
- 3.P - ПИН-код администратора - E -11 - E: Удаление всех карт (Удаление ПИН-кода квартиры).
- 4.P - ПИН-код администратора - E -12 - E: Удаление отдельной карты.
- 5.P - ПИН-код администратора - E -13 - E: подтверждение карты.



## 21. Метод соединения

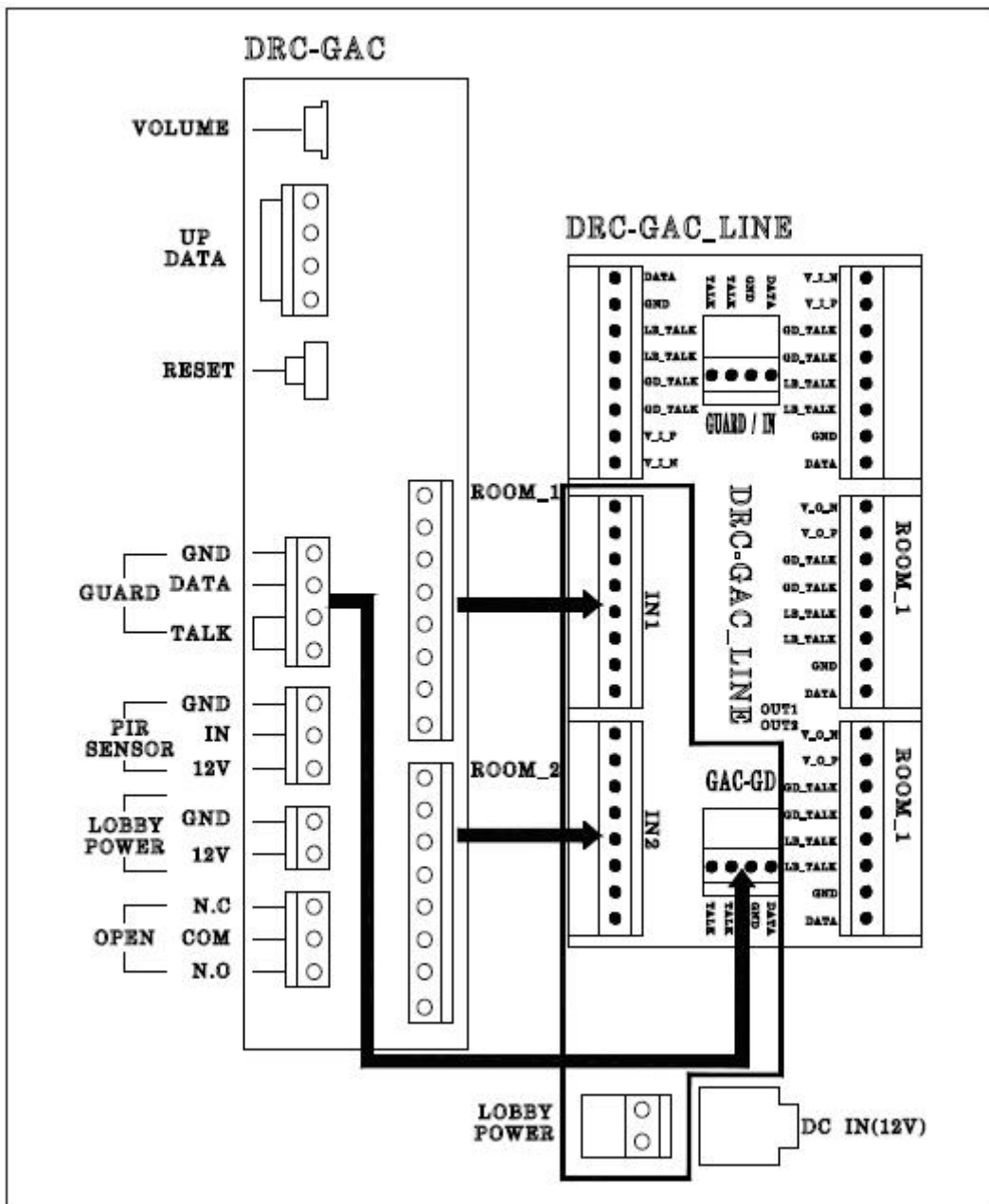

## 22. Разное

Перед вызовом сотрудника сервис центра тщательно ознакомьтесь с данной инструкцией. После проверки всего контрольного перечня, обратитесь в сервис центр. Мы сделаем все возможное, чтобы вы были довольными нашими услугами.

## 23. Технические характеристики

Способ монтажа	Утопленный способ монтажа
Наименование модели	DRC-GAC
Системапередачи	Квартира (8 проводов), охрана (4 провода)
Источник питания	DC 12V/0.5A
Потребляемая мощность	В дежурном режиме: 200mA, Max: 500mA
Вид связи	Громкая связь
Объектив	Ч/б, CCD 1/3", цветной CCD 1/4"
Частота	15.735KHZ, 60Hz / 15.625KHZ, 50Hz
Угол обзора камеры	Горизонтальный: 68°, Вертикальный: 55°
Минимальное освещение	0.1 люкс ( 300мм от камеры)
Расстояние	Кабель :300 метров
Встроенный свет	светодиод
Температура, влажность	-10°C ~ +50°C, 95%
Размеры	124.6(Ш) X 317.2(В) X 59.7(Г)мм

### Беспроводной модуль RF-ID (опция)

Модель	DRC-GAC/RF
Частота	13.56Mhz
	Менее чем 47.544mV/мпри 10M
Тип частоты	A1D
Системамодуляции	ASK
Система связи	односторонняя
Рабочее расстояние	30 мм

## 24. Использование вызывного блока в вестибюле

\*Вызов в квартиры из вестибюля

\*Номер квартиры –Е

① Press the household number

ex)In case of household 101

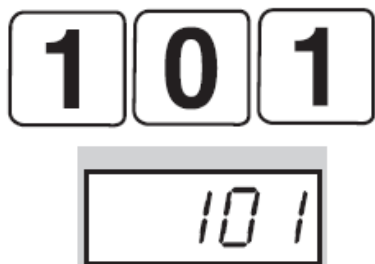

② Press the Call button.

Emit call sounds

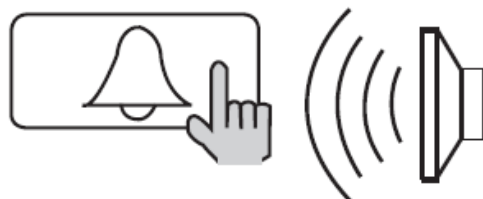

\*Открытие двери ПИН-кодом квартиры

\*Номер квартиры-К-ПИН-код квартиры-Е

- ① Press the household number  
ex) In case of household 101



- ② Press the Key button



- ③ Press the Household PIN



- ④ Press the Call button

